

# PŘÍRUČKA pro řidiče a firmu

## Digitální tachograf SE5000



Stoneridge - Setting the standard  
[www.SE5000.com](http://www.SE5000.com)

 Stoneridge | SE5000 Exakt Duo™



## Vítejte

Děkujeme vám, že jste si vybrali digitální tachograf Stoneridge Tachograf SE5000 Rev 7.4.

Ve společnosti Stoneridge se snažíme o to, abychom učinili vaši práci řidiče nebo vlastníka autoparku jednodušší. Tachograf SE5000 Tachograf byl navržen s uvážením výše uvedeného tvrzení. Proto nabízí takové funkce, jako je jednoduché ovládání nabídky, vysokorychlostní stahování dat a možnost vzdáleného stahování dat.

### Tato příručka

Použijte tuto příručku k tomu, abyste se seznámili s přístrojem tachograf a jeho obsluhou (jednotka vozidla, VU) a dokázali jej využít maximálně efektivně. Příručka je určena pro řidiče i vlastníky autoparků (společnosti) s vozidly, ve kterých je tachograf tachograf namontován.

Příručka zahrnuje tři části:

- **Řidič** s informacemi pro řidiče.
- **Společnost** s informace pro společnost, která vozidlo vlastní.

- **Reference** s dalšími referenčními informacemi.

Doporučujeme, aby si všichni uživatelé nejprve přečetli část **Řidič**. Zde získají dostatek informací, aby mohli tachograf tachograf začít používat. Vlastníci společnosti si také musí prostudovat část **Společnost**, aby porozuměli svým závazkům. Část **Reference** můžete použít pro získání specifických podrobností při používání tachografu tachograf.

### Změny

Společnost Stoneridge Electronics si vyhrazuje právo kdykoli provést změny konstrukce, zařízení a jeho technických vlastností. Proto nemůžete vznášet žádné nároky na základě dat, vyobrazení nebo popisů uvedených v Příručce pro řidiče a společnost.

### Autorské právo

Tato příručka nesmí být přetiskována, překládána nebo jinak reprodukována bez písemného souhlasu společnosti Stoneridge Electronics AB.

### Provozní bezpečnost

#### Nebezpečí nehody!

Tachograf tachograf obsluhujte pouze tehdy, je-li vozidlo zastaveno. Obsluhování tachografu za jízdy naruší vaši pozornost a může vést k dopravní nehodě.

### Informace o Internetu

Další informace o tachografu Stoneridge Digital Tachograf SE5000 a společnosti Stoneridge Electronics Ltd naleznete na následující adrese:

[www.se5000.com](http://www.se5000.com)

[www.stoneridgeelectronics.info](http://www.stoneridgeelectronics.info)

## Neotevírejte skříň

Tachograf tachograf byl nainstalován pověřeným pracovníkem.

Skříň tachografu tachograf nesmí být nikdy otevřena. Není povolena žádná neoprávněná manipulace se systémem tachograf nebo jeho modifikace. Pečetící štítek proti neoprávněné manipulaci je umístěn uvnitř skříně tiskárny. Pečetící štítek proti neoprávněné manipulaci nesmí být přetržen.

Zde můžete vidět, kam je pečetící štítek proti neoprávněné manipulaci umístěn a jak vypadá nepoškozený.

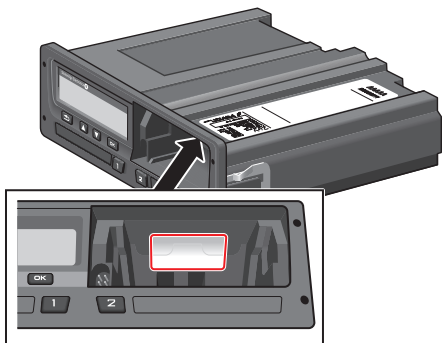

Pečetící štítek proti neoprávněné manipulaci vypadá takto.

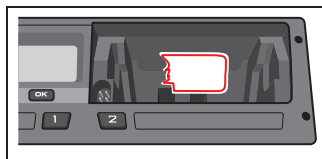

### Poznámka!

Neoprávněné osoby, které toto zařízení modifikují, se dopouštějí trestného činu v závislosti na platné legislativě příslušného státu.

## Další dokumenty

Kromě této Příručky pro řidiče a společnost existuje několik dalších dokumentů, které obsahují informace o tachografu tachograf.

- **Stručná referenční příručka řidiče** - poskytuje stručné informace o tom, jak z pozice řidiče pracovat s tachografem tachograf.
- **Stručná referenční příručka společnosti** - poskytuje vlastníkovi autoparku lekce, jak používat tachograf tachograf.
- **Dílenská příručka** - obsahuje informace pro certifikované servisní dílny pro digitální tachografy tachograf. Tyto informace jsou předány pouze dílnám kvalifikovaným prostřednictvím školicího programu společnosti Stoneridge.
- **Příručka pro kontroly** - obsahuje informace pro kontrolní úředníky o tom, jak provádět kontroly tachografu tachograf a situace řidiče.

# Obsah

<b>Vítejte</b> .....	i	<b>Výchozí zobrazení displeje</b> ....	11	<b>Scénář se dvěma řidiči</b> .....	16
Tato příručka .....	i	<b>Zobrazení aktuální rychlosti</b> ..	11	<b>Místo začátku a ukončení</b> .....	17
Změny .....	i	<b>Zobrazení zbývajícího času</b> ....	11	<b>Při vložení karty</b> .....	17
Autorské právo .....	i	jízdy .....	11	Ruční záznamy .....	17
Provozní bezpečnost .....	i	<b>Zobrazení zbývajícího času</b> ....	12	Změnit ruční záznam .....	19
Informace o Internetu .....	i	odpočinku .....	12	Vymazání všech záznamů .....	19
Neotevírejte skříň .....	ii	<b>Zobrazení řidiče 1 a řidiče 2</b> ..	12	<b>Cesta trajektem nebo vlakem</b> ....	20
Další dokumenty .....	ii	Datum a čas UTC .....	12	<b>Jízda mimo rozsah</b> .....	20
<b>Obsah</b> .....	3	<b>Zobrazení místního data a</b> .....	13	<b>Výběr činnosti</b> .....	20
<b>Řidič</b> .....	7	času .....	13	<b>DDS ve scénáři řidiče</b> .....	21
Tachograf SE5000 .....	8	<b>Nabídky</b> .....	13	Začátek jízdy s DDS .....	21
Zásuvky karet .....	8	<b>Jak jsou činnosti registrovány?</b> ..	13	Zbývající čas jízdy .....	21
Panel tiskárny .....	8	Ručně registrované činnosti ..	14	Výstraha a předběžná .....	22
Tlačítka .....	9	<b>Dříve než vyjedete</b> .....	15	výstraha .....	22
Displej .....	9	Vložit kartu .....	15	<b>Přestávka</b> .....	22
Snímač pohybu .....	9	<b>Na konci dne</b> .....	16	Ke konci dne .....	22
Integrace palubní desky .....	9	<b>Vysunout (vyjmout) kartu řidiče</b> ..	16	Limit týdenního času jízdy .....	23
<b>Různá zobrazení displeje</b> .....	10	<b>Data uložená na kartě</b> .....	16	<b>Zobrazení kalendářního času</b> ....	23
Zobrazení displeje v DDS ZAP .....	10			Další informace o zbývajícím .....	
Zobrazení displeje v DDS VYP .....				čase jízdy .....	23
				<b>Nabídka INFO</b> .....	24
				<b>Jak dosáhnout nabídky INFO</b> ..	24

Zobrazení zbývajících	Zobrazení dat na displeji	karty	39
kalendářního času do	Výměna role papíru	Karta společnosti	40
odpočinku	Blank Page	Data uložena při	
Kumulativní čas jízdy řidiče	<b>Společnost</b>	uzamčení/blokování nebo při	
1/2 - zobrazení	<b>33</b>	stažení	40
Zobrazení času do stažení a	Kontrola společnosti	Data uložená na kartu	
kalibrace	Uchovávání záznamů	společnosti	40
Nastavení řidiče	Nezdařená kontrola	Tachograf Uložená data o	
Změna jazyka	Dílenská kontrola	činnosti společnosti	40
Prezentace DDS ZAP/VYP	Zamknout / blokovat data	Nastavení společnosti	41
Výstrahy DDS ZAP/VYP	Prodej vozidla	Zobrazit proces stahování	41
Změna času	Stav náhledu uzamčení /	Formát dat D8	41
Změna místního času	blokování	Nastavit činnosti při	
Letní čas	Data jiné společnosti jsou stále	zapnutí/vypnutí klíče zapalování	41
Inverzní barvy displeje	uzamčena	Nastavit časový limit pro ruční	
Zobrazení registrační značky	Uzamčení dat	záznamy	42
vozidla	Blokování dat	Nastavit registrační číslo	
Úsporný režim	Stahování – proč?	vozidla (VRN)	42
Péče o tachograf	Vybavení	Nastavení DDS	43
Péče o karty	Postup stahování	Tabulka se všemi nastaveními	
Poškození, ztráta nebo odcizení	Uchovávání záznamů	DDS	43
karty	Potvrzení o nemožnosti		44
Výpisy	stáhnout data	Omezení DDS	46
Výpis dat na papír	Stažení dat pomocí kontrolní	<b>Reference</b>	<b>47</b>

Symboly.....	48				Francie.....	85
Kombinace symbolů.....	49	Zabraňte vlivu vysokého napětí.....	81		Německo.....	85
Dostupné jazyky.....	49	Data uložená v.....			Itálie.....	85
Dostupné země.....	50	tachografuTachograf.....	81		Nizozemí.....	85
Integrovaný test.....	52	Data při vložení a vyjmutí karty.....	81		Španělsko.....	85
Zobrazení zpráv.....	54	Data o činnosti řidiče.....	81		Švédsko.....	85
Příklady výpisů.....	67	Ostatní údaje.....	82		<b>Index</b>	<b>86</b>
Denní výpis (karta).....	68	Data uložená na kartě.....	82			
Denní výpis (karta), pokračování.....	69	Data při vložení a vyjmutí karty.....	82			
Denní výpis (VU).....	70	Data o činnosti řidiče.....	82			
Denní výpis (VU), pokračování.....	71	Elektromagnetická slučitelnost.....	83			
Události a poruchy (karta).....	72	TachografVerze.....	83			
Události a poruchy (VU).....	73	Provozní teplota.....	83			
Informace o čase jízdy.....	74	ADRTachograf.....	84			
Technické údaje.....	75	Vozidla s nebezpečným.....				
Překročení rychlosti.....	76	nákladem.....	84			
Rychlost vozidla.....	77	ADRTachograf.....	84			
Otáčky motoru (ot/min).....	78	Viditelné rozdíly.....	84			
Stav D1/D2.....	79	Kontaktujte společnost.....				
Formulář pro ruční vyplnění.....	80	Stoneridge.....	85			
Údaje a technické parametry.....	81	Velká Británie.....	85			
Certifikace a schválení.....	81					





## Řidič

Část Řidič obsahuje následující informace:

- **Tachograf SE5000 Tachograf** - představení toho, co můžete vidět na tachografu SE5000 Tachograf, zásuvka karet, panel tiskárny, tlačítka a různé displeje. Jsou zde také informace o tom, jaké činnosti jsou registrovány.
- **Dříve než vyjedete** - informace o nejčastějších způsobech manipulace s tachografem.
- **Při vložení karty** - popisuje způsob ručního zadávání dat.
- **Nastavení řidiče** - tato kapitola obsahuje všechna nastavení dostupná řidiči.
- **Karta řidiče** - jak vložit a vysunout kartu.
- **Výtisky** - jak obsluhovat vestavěnou tiskárnu.

## Tachograf SE5000

Toto je krátká prezentace toho, co můžete vidět na tachografu tachograf. Obrázek níže ukazuje, co lze vidět například při vstupu do vozidla a stisknutí některého tlačítka na tachografu tachograf. Normálně je tachograf tachograf v klidovém režimu a nezobrazuje na displeji žádné informace, nicméně stisknutím kteréhokoliv tlačítka se aktivuje.



Tachograf tachograf je také označován za jednotku vozidla (VU). Kromě tachograf je ve vozidla namontován snímač pohybu a Tachograf. Další informace o snímači pohybu a jeho integraci do vozidla naleznete v kapitole **Snímač pohybu** na straně 9 a kapitole **Integrace palubní desky** na straně 9.

## Zásuvky karet

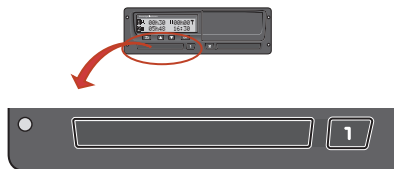

K dispozici jsou dvě zásuvky, do kterých můžete vložit kartu řidiče.

- **Zásuvka 1** se ovládá tlačítkem označeným 1 a používá se pro kartu stávajícího řidiče.
- **Zásuvka 2** se ovládá tlačítkem označeným 2 a používá se pro kartu druhého řidiče.
- **Otevření a Zavření** zásuvek:
  - **Otevření** - stiskněte a podržte tlačítko, dokud se neotevře.
  - **Uzavření** zásuvky provedete lehkým zatlačením.

## Panel tiskárny



Za panelem tiskárny je tiskárna obsahující kazetu papíru s rolí. Tiskárna se používá například pro vytisknutí záznamů informací uložených v tachografu tachograf. Papír tiskárny se vysune z malého otvoru na dolní straně panelu.

## Tlačítka

- Zpět**
  - Přesun zpět v nabídce
  - Návrat do standardního zobrazení (stiskněte opakovaně)
  
- Šipka nahoru**
  - Přesouvá nahoru v nabídce nebo souboru zobrazení
  - Zvyšuje hodnotu
  - Přepíná možnosti
  
- Šipka dolů**
  - Přesouvá dolů v nabídce nebo souboru zobrazení
  - Snižuje hodnotu
  - Přepíná možnosti
  
- OK**
  - Otevírá nabídku
  - Potvrzuje výběr
  - Přesouvá vodorovně v nabídce
  - Odstraní zprávu nebo výstrahu

## Displej

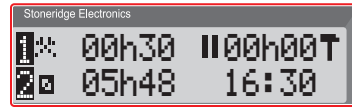

Displej se podobně jako u jiných jednotek používá mnoha různými způsoby:

- Displej se v první řadě používá k zobrazení informací.
- Společně se čtyřmi tlačítky (nikoliv číselnými tlačítky) se displej používá pro pohyb systémem nabídky.
- Displej se také používá k zobrazení zpětné vazby při zadávání informací do tachografu nebo při změně nastavení.

## Snímač pohybu

Snímač pohybu, nebo pouze snímač, přenáší signály pohybu z vozidla do tachografu Tachograf. Toto je část instalace tachografu Tachograf a nesmí s ní být neoprávněně manipulováno. Jakýkoliv pokus o neoprávněnou manipulaci se snímačem nebo kabelem snímače je zaznamenán do tachografu Tachograf.



## Integrace palubní desky

Některá vozidla mohou zobrazovat některé informace na integrovaném displeji tachografu Tachograf. Zde jsou příklady informací, které mohou být zobrazeny:

- Rychlost
- Ujetá vzdálenost
- Kumulativní denní čas jízdy
- Kumulativní čas jízdy
- Zprávy, výstrahy a poruchy



## Různá zobrazení displeje

Tachograf tachograf má dvě odlišné standardní sady zobrazení displeje, které snadno můžete procházet pomocí tlačítek se šípkami. V závislosti na dvou nastaveních níže se soubor zobrazení odlišuje.

- **DDS ON (podpora rozhodování řidiče ZAPNUTA).**
- **DDS OFF (podpora rozhodování řidiče VYPNUTA).**

## Zobrazení displeje v DDS ZAP

Ve standardním souboru zobrazení je vidět DDS a následující soubor:

- Výchozí zobrazení displeje.
- Zobrazení aktuální rychlosti.
- Zobrazení zbývajících času jízdy.
- Zobrazení zbývajících času odpočinku.

## Zobrazení displeje v DDS VYP

DDS lze vypnout a pak nastavit zobrazení obsahující následující údaje:

- Výchozí zobrazení displeje.
- Zobrazení řidiče 1.
- Zobrazení řidiče 2.
- Zobrazení data a času UTC.
- Zobrazení místního data a času.
- Zobrazení aktuální rychlosti.

### Výchozí zobrazení displeje

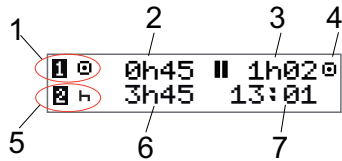

1. Aktuální činnost řidiče.
2. Čas jízdy od poslední přestávky/odpočinku při jízdě, jinak doba trvání stávající činnosti.
3. Kumulativní čas odpočinku řidiče.
4. Provozní režim tachografu (provozní režim je automaticky aktivován, není-li zasunuta žádná karta, nebo když je do tachografu zasunuta karta řidiče).
5. Stávající činnost druhého řidiče.
6. Doba trvání činnosti druhého řidiče
7. Místní čas.

### Zobrazení aktuální rychlosti

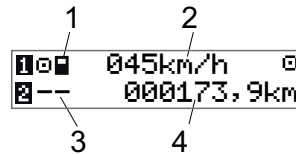

1. Typ karty vložené ve slotu 1.
2. Aktuální rychlost.
3. Typ karty vložené ve slotu 2.
4. Počítadlo ujetých kilometrů.

### Zobrazení zbývajících času jízdy

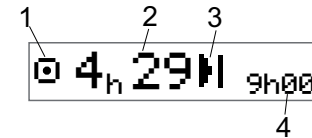

1. Zde je zobrazen zbývajících čas jízdy.
2. Zbývajících čas jízdy do následující činnosti.
3. Následující činnost (počátek denního odpočinku).
4. Jak dlouhý musí být čas odpočinku, abyste byli oprávněni k čerpání dalšího času jízdy.

Zobrazení zbývajcího času odpočinku

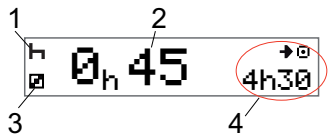

1. Aktuální činnost řidiče (odpočinek).
2. Zbývajcí čas odpočinku do doby, než bude k dispozici další čas jízdy.
3. Stávající činnost druhého řidiče (dostupný).
4. Čas jízdy dostupný po této přestávce/odpočinku.

Zobrazení řidiče 1 a řidiče 2

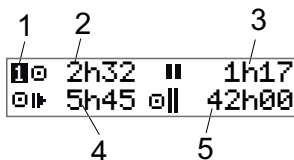

1. Označuje, zda jsou zobrazeny informace řidiče nebo druhého řidiče.
2. Čas jízdy od poslední přestávky.
3. Kumulativní čas přestávek.
4. Denní čas jízdy.
5. Kumulativní čas jízdy tento a minulý týden.

Datum a čas UTC

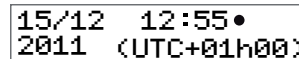

1. Datum.
2. UTC čas.
3. Rok.
4. Označuje, že je používán čas UTC.



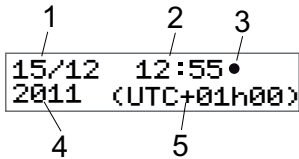

## Zobrazení místního data a času



1. Datum.
2. Místní čas.
3. Ikona místního času.
4. Rok.
5. Korekce místního časového pásma.

## Nabídky





Displej obsahuje čtyři nabídky, které se používají pro výběr položek a nastavení. V nabídkách se můžete pohybovat pomocí tlačítek na tachografu tachograf.

-  TISK Výběr možností tisku
-  NASTAVENÍ Dostupná nastavení
-  MÍSTA Výběr počátečních/koncových míst, jízdy mimo rozsah nebo trajektu/vlaku
-  INFO Nabídka **INFO** umožňuje přepínat mezi pěti různými zobrazeními displeje, viz **Nabídka INFO** na straně 24.

## Jak jsou činnosti registrovány?

Činnosti prováděné řidičem a druhým řidičem během daného dne jsou registrovány na kartě řidiče.

Dostupné činnosti:

-  Jízda Během jízdy (řzení) vozidla.
-  Práce Během práce, když je vozidlo zastaveno, například při jeho nakládání.
-  K dispozici Když řidič nepracuje, například když plní funkci druhého řidiče.
-  Odpočinek Během přestávky.
-  neznámá činnost Není zaznamenán žádný typ činnosti.

### *Ručně registrované činnosti*

Níže jsou uvedeny dvě hlavní situace při registrování činností ručním způsobem:

- Když potřebujete zaznamenat činnosti a nebyla zasunuta žádná karta řidiče, informujte se v kapitole **Jak jsou činnosti registrovány?** výše.
- Pokud vozidlo stojí v klidu a chcete změnit aktuální činnosti nastavenou tachografem. Chcete například změnit činnosti z **Práce** na **Odpočinek**. Stiskněte opakovaně krátce tlačítko **1** (pro výběr řidiče) nebo tlačítko **2** (pro výběr druhého řidiče), dokud není zobrazena požadovaná činnost. **Jízda** je vždy vybrána automaticky a nelze ji změnit.

#### **Poznámka!**

Z důvodů bezpečnosti dopravního provozu můžete obsluhovat tachograf pouze když vozidlo stojí.



## Dříve než vyjedete

Následující scénář popisuje normální pracovní den s jedním řidičem a následujícími událostmi:

- **Karta řidiče byla vysunuta** na konci posledního pracovního dne.
- **Řidič měl odpočinek**, dokud byla karta zasunuta.
- **Karta řidiče je zasunuta** znovu na začátku nového pracovního dne.

### Poznámka!

Aby bylo možné řidiče identifikovat, musí se do tachografu vložit karta. Karta řidiče je vydána na konkrétní osobu a nesmí být používána nikým jiným, než právoplatným uživatelem.

### Vložit kartu

Protože se jedná o scénář s jedním řidičem, používá se zásuvka 1. Pokud je přítomen druhý řidič, musí zasunout svou kartu do zásuvky 2.

1. Stiskněte a podržte tlačítko **1** na zařízení tachograf, dokud se neotevře zásuvka.
2. Kartu vložte čipem nahoru a dopředu.

3. Zásuvku uzavřete opatrným zatlačením dopředu.

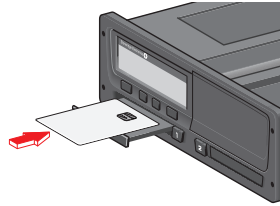

Displej na okamžik zobrazí vaše jméno, čas posledního vysunutí karty a pak zobrazí následující:

Odpočinek až  
dosud?

4. Stiskněte tlačítko **OK**. Displej zobrazí:  
Koncová země
5. Vyberte jednu z koncových zemí své cesty a stiskněte tlačítko **OK**. Displej zobrazí:  
Začáteční země
6. Vyberte zemi počátku své cesty a stiskněte tlačítko **OK**. Displej zobrazí:  
Tisknout záznamy?
7. Vyberte, zda se má vytisknout výpis zadaných dat, a to zvolením možnosti **ANO** nebo **NE** a pak stiskněte

tlačítko **OK**.

8. Stiskem tlačítka **OK** potvrďte. Displej zobrazí:

Připraven  
k jízdě

Nyní jste připraveni k jízdě.

Zásuvka karty bude zablokována:

- Za jízdy.
- Po dobu, kdy tachograf zpracovává údaje karty řidiče.
- Při přerušení napájení tachografu.

### Poznámka!

Pokud byla při vysunutí karty vybrána koncová země (cílová země), nemusíte ji znovu registrovat. Tachograf nevyzývá automaticky pro zadání počátečního/koncového místa, pokud byla karta vytažena na dobu kratší než 9 hodin.

### Poznámka!

Pokud se tachografu nezdaří kartu načíst (ověření karty řidiče), viz také kapitole **Zobrazení zpráv** na straně **54**, kde vyhledejte:

## Na konci dne

Když je na konci dne jízda ukončena, nebo když se řidič zamění s druhým řidičem, karta bude často z tachografu tachograf vysunuta.

## Vysunout (vyjmout) kartu řidiče

1. Stiskněte tlačítko **1** nebo **2** na tachografu.

Displej zobrazí:

Koncová země -  
Portugalsko

2. Zvolte zemi ukončení jízdy a pak potvrďte stisknutím tlačítka **OK**. Data se uloží na kartu a a zásuvka se otevře.
3. Kartu opatrně vytlačte otvorem zespodu zásuvky slotu nebo stiskněte kraj zásuvky slotu směrem dolů, dokud karta nevyskočí.
4. Zásuvku uzavřete opatrným zatlačením dopředu.

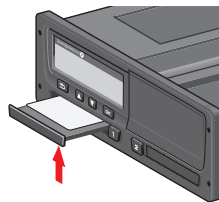

### Poznámka!

Kartu nemůžete vysunout za následujících podmínek:

- Jízda
- Data na kartě se zpracovávají
- (u vozidel ADR) je vypnuto zapalování

## Data uložená na kartě

Všechny činnosti, například práce, jízda a odpočinek, jsou registrovány na kartě řidiče a také v tachografu tachograf. Při jízdě musí být karta zasunuta do tachografu tachograf a pokud změníte vozidlo, musíte si kartu přenést do jiného vozu. Kartou lze použít do všech digitálních tachografů tachograf, bez ohledu na značku. Díky tomu budete mít na kartě řidiče vždy aktuální data.

Karta řidiče ukládá data až do limitu své vnitřní paměti, což je normálně 28 dní. Po překročení tohoto limitu nová data přepíší nejstarší data.

## Scénář se dvěma řidiči

Karta přítomného řidiče bude vždy zasunuta do zásuvky **1** a karta druhého řidiče do zásuvky **2**. Když se řidiči vymění, musí také vyměnit své karty tak, aby čas jízdy byl registrován kartou aktuálního řidiče.

## Místo začátku a ukončení

Když začíná a končí pracovní den, tachograf vyžaduje místo začátku a ukončení cesty.

Můžete si zaregistrovat místa kdykoliv během dne (také během postupu ručního zadávání dat). Při vysouvání karty řidiče budete požádáni o zadání místa ukončení.

Chcete-li si zaregistrovat místo během pracovního dne, postupujte takto:

1. Stiskněte tlačítko **OK** a zobrazte nabídku.
2. Vyberte:  
**MÍSTA**
3. Stiskněte tlačítko **OK** a přejděte na položku:  
**Místo začátku**
4. Stiskněte tlačítko **OK** a vyberte místo.
5. Stiskem tlačítka **OK** potvrďte.
6. Chcete-li zaregistrovat místo cíle, proveďte stejný postup znovu, ale přejděte na položku:  
**Místo ukončení**
7. Stiskněte tlačítko **OK** a potvrďte místo cíle. Místa jsou zaregistrována.

## Při vložení karty

Když provedete činnosti bez zasunutí karty řidiče, musíte tyto činnosti zaregistrovat ručně. Předpokládáme, že registrujete činnosti při následujícím vložení karty řidiče. Pověšměte si, že činnosti jsou zadávány v lokálním čase.

## Ruční záznamy

Následující scénář popisuje situaci, kdy musíte zaregistrovat ruční záznamy (se zasunutou kartou). Pověšměte si, že pravděpodobně nebudete moci na svém displeji zobrazit stejné znázornění.

- **Pátek v 15:23, 18.3.2011:** Dojeli jste a vysunuli kartu řidiče.
- **Od 15:23 do 18:00:** Prováděli jste jinou práci.
- **Od 18:00 v průběhu víkendu až do 08:00 pondělí, 21.3.:** Odpočívali jste.
- **Od 08:00 do 08:40:** Byli jste dostupní.
- **Od 08:40 do 09:37:** Prováděli jste jinou práci v nezapočítávaném čase. Nezapočítaný čas je čas, který by neměl být registrován na kartě řidiče, například při jízdě s analogovým tachografem tachograf.

- **Pondělí v 09:37, 21.3.2011:** Vložili jste kartu řidiče.

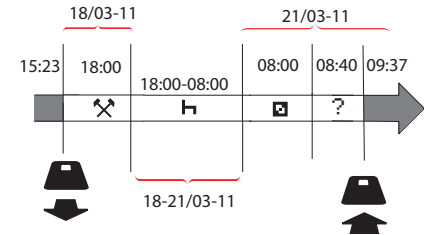

Chcete-li zaregistrovat ruční záznamy podle výše uvedeného scénáře, postupujte takto:

1. Vložte kartu řidiče. Displej zobrazí:  
**Odpočinek až dosud?**
2. Zvolte možnost **NE** a pak stiskněte tlačítko **OK**. Displej zobrazí:  
**Přidat ruční záznamy?**
3. Stiskněte tlačítko **OK**. Displej zobrazí datum a čas pro poslední vysunutí karty společně s následujícími údaji:  
**konec směny**

Nyní zaregistrujete jinou práci, kterou jste prováděli 18.3.

4. Zvýrazněte symbol .

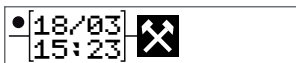

5. Stiskněte tlačítko **OK**.



6. Datum 18.03. je správné, ale 21.3. vpravo musí být změněno na **18.03**. Změňte údaj přesunem zpět na **18.03**. pomocí tlačítek se šipkami.



7. Stiskem tlačítka **OK** potvrďte.  
8. Změňte čas (hodiny) na **18** přesunem dopředu na hodnotu **18:37** a pak stiskněte tlačítko **OK**.



9. Změňte minuty na **00** přesunem dopředu na hodnotu **18:00** a pak stiskněte tlačítko **OK**.

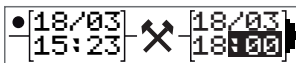

10. Dalším stiskem tlačítka **OK** potvrďte. Displej nyní zobrazí datum a čas, jakmile bude jiná práce dokončena. Společně zobrazí následující údaje:

konec  
směny

Nyní zaregistrujete čas, kdy jste odpočívali.

11. Zvýrazněte symbol odpočinku  a stiskněte tlačítko **OK**.



12. Stiskněte tlačítko **OK** a potvrďte datum (**21.03.**), které je již správné.  
13. Změňte hodinu přesunutím se na hodnotu **08** a stiskněte tlačítko **OK**.  
14. Změňte minuty přesunutím se na hodnotu **08:00** a stiskněte tlačítko **OK**.  
15. Protože odpočinek byl delší než devět hodin, objeví se následující zobrazení:  
**Začáteční země**  
16. Zvolte zemi začátku jízdy a pak stiskněte tlačítko **OK**.  
17. Dalším stiskem tlačítka **OK** potvrďte. Datum a čas, kdy byl odpočinek

ukončen, se zobrazí společně s následujícími údaji:

**začátek směny**

Nyní zaregistrujete čas, kdy jste byli dostupní.

18. Zvýrazněte symbol dostupnosti  a stiskněte tlačítko **OK**.

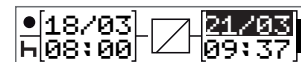

19. Stiskněte tlačítko **OK** a potvrďte datum (**21.03.**), které je již správné.  
20. Změňte hodinu přesunutím se na hodnotu **08** a stiskněte tlačítko **OK**.  
21. Změňte minuty přesunutím se na hodnotu **08:40** a stiskněte tlačítko **OK**.  
22. Dalším stiskem tlačítka **OK** potvrďte. Datum a čas, kdy byl ukončen interval dostupnosti, se zobrazí společně s následujícími údaji:  
**začátek směny**  
Nyní zaregistrujete svou práci v nezaznamenaném čase. Tento údaj *nebude* zaregistrován na kartě řidiče.  
23. Zvýrazněte symbol  a stiskněte tlačítko **OK**.

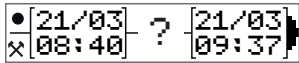

24. Zobrazí se čas mezi poslední činností (nezapočítaný čas) a čas, kdy byla karta zasunuta, což je správně.) Stiskem tlačítka **OK** potvrďte.

25. Dalším stiskem tlačítka **OK** potvrďte.

Nyní jste zaregistrovali veškerou práci, odpočinek, čas dostupnosti a nezapočítaný čas pro interval, kdy nebyla zasunuta žádná karta. Zobrazí se následující údaj:

Tisknout  
záznamy?

26. Vyberte, zda se má vytisknout výpis zadaných dat, a to zvolením možnosti **ANO** nebo **NE**. Předpokládejme, že nebudete zhotovovat výpisy (informace o výpisech viz kapitola kapitole **Výpisy** na straně **29**.)
27. Stiskněte tlačítko **OK**. Zobrazí se následující:

Potvrdit záznamy?

28. Stisknutím tlačítka **OK** potvrďte volbu a uložte záznamy. Nyní bude displej zobrazovat následující:

Připraven k jízdě

### Změnit ruční záznam

Kdykoliv se můžete vrátit zpět a změnit své ruční záznamy pomocí tlačítka **Zpět**.

Změny můžete udělat nejpozději předtím, než zodpovíte **ANO** na následující otázku:

Potvrdit  
záznamy?

1. Zvolte možnost **NE** a pak stiskněte tlačítko **OK**.
2. Zvolte následující možnost:  
Změnit záznam?
3. Stiskněte tlačítko **OK** a pak se znovu zobrazí první ruční záznam.
4. Přejděte k záznamu, který chcete změnit. Proveďte změny podle výše uvedeného postupu.

### Vymazání všech záznamů

Chcete-li začít znovu, postupujte při zobrazení následujícího dotazu takto:

Potvrdit  
záznamy?

5. Zvolte možnost **NE** a vyberte:

Uymazání všech  
záznamů?

6. Stiskněte tlačítko **OK** a podle výše uvedeného postupu zaregistrujte nové záznamy.

#### Poznámka!

Ruční režim bude uzavřen, když po dobu 1 nebo 20 minut neprovedete s tachografem tachograf žádnou operaci, v závislosti na nastavení.

## Cesta trajektem nebo vlakem

Před započítáním cesty trajektem nebo vlakem musíte ručně aktivovat činnost **trajektu/vlaku**. Cesta pak bude zaregistrována na kartě řidiče.

Činnost trajektu/vlaku bude automaticky deaktivována, když je vozidlo uvedeno do pohybu, nebo když je aktivován režim **Mimo rozsah**.

### Aktivace činnosti trajektu/vlaku:

1. Stiskněte tlačítko **OK** a zobrazte nabídku.
2. Vyberte:  
**MÍSTA**
3. Stiskněte tlačítko **OK** a vyberte:  
**trajekt/vlak**
4. Stiskem tlačítka **OK** potvrďte. Činnost trajektu/vlaku je aktivována.

## Jízda mimo rozsah

Některé jízdní podmínky nevyžadují záznam času na tachografu, například jízda v zemích, kde taková legislativa neexistuje. Tento jízdní režim se nazývá „jízda mimo rozsah“.

Podrobné informace naleznete v národních předpisech a ve směrnici EU č. 561/2006.

### Aktivace a deaktivace režimu mimo rozsah:

1. Stiskněte tlačítko **OK** a zobrazte nabídku.
  2. Vyberte:  
**MÍSTA**
  3. Stiskněte tlačítko **OK** a vyberte:  
**Mimo rozsah**
  4. Stiskněte tlačítko **OK**.
- Pokud jste zapnuli režim mimo rozsah, zobrazí se výchozí zobrazení displeje:  
**MIMO**  
Je aktivován režim mimo rozsah.

- Pokud vypínáte režim mimo rozsah, displej zobrazí následující:

Ukončit režim  
Mimo rozsah?

5. Stiskem tlačítka **OK** potvrďte. Je deaktivován režim mimo rozsah.

## Výběr činnosti

Když je vozidlo zastaveno, mohou být ručně vybrány následující typy činnosti řidiče a druhého řidiče.

 **Práce**

 **Odpočinek**

 **K dispozici**



1. S kartou zasunutou do tachografu stiskněte krátce tlačítko (1/2). Pokud jste řidič, musíte použít tlačítko (1) a pokud jste druhý řidič, musíte použít tlačítko (2).

2. Stiskněte znovu krátce tlačítko, dokud není zobrazen správný symbol.
3. Vyčkejte, dokud tachograf nepřepne zpět do vybraného zobrazení (které jste vybrali předtím).

## DDS ve scénáři řidiče

DDS je popisováno ve scénáři jízdy a má následující součásti:

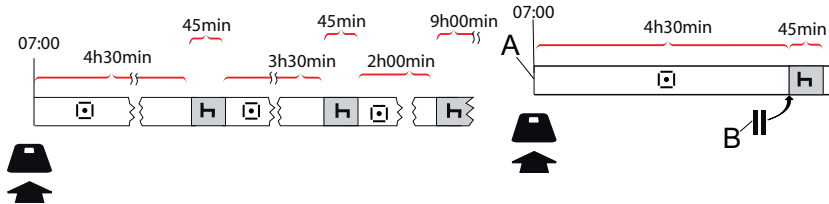

Hlavní část tohoto scénáře bude popsána níže v zobrazení zbývajících času jízdy.

## Začátek jízdy s DDS

Předpokládejme, že začínáte jízdu ráno například v 7:00. Na obrázku níže vložíte kartu a začnete jízdu ve stejný okamžik (A).

Podle stávajících předpisů jste oprávněni řídit 4 hodiny a 30 minut, pak je nutné zařadit přestávku 45 minut (nebo 15 + 30 minut). Konec kumulativního času jízdy je označen symbolem na pozici (B).

## Zbývající čas jízdy

DDS sleduje váš čas jízdy a zobrazuje zbývajících čas jízdy.

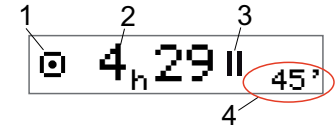

1. Ikona označuje, že toto je zobrazení zbývajících času jízdy.
2. Můžete jet ještě 4 hodiny a 29 minut, pak si musíte odpočinout.
3. Další vyžadovanou činností bude přestávka.
4. Další vyžadovaná přestávka musí trvat alespoň 45 minut.

## Výstraha a předběžná výstraha

Pokud zbývá 15 minut jízdy, tachograf zobrazí předběžnou výstrahu. Výstraha se zobrazí v okamžiku, kdy musíte přestat řídit.

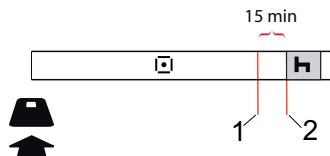

1. Předběžná výstraha - zobrazí se 15 minut předtím, než uplyne zbývající čas jízdy.
2. Výstraha - zobrazí v okamžiku, když uplyne zbývající čas jízdy.

## Přestávka

Podobně jako zobrazení zbývajících času jízdy ukáže DDS zobrazení zbývajících času odpočinku, když budete odpočívat.

45min



Toto je první přestávka po 4,5 hodinách jízdy.

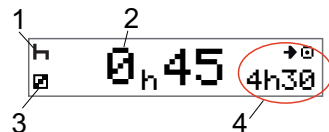

1. Řidič odpočívá.
2. Zbývající čas odpočinku je 45 minut.
3. Pro druhého řidiče je vybranou činností dostupnost.
4. Můžete jet 4 hodiny a 30 minut, jakmile dokončíte svůj odpočinek.

## Ke konci dne

Na konci dne se změní následující činnosti na Denní odpočinek.



Po dni zahrnujícím následující položky: 4,5 hodiny jízdy, 45 minut přestávka, 3,5 hodiny jízdy, 45 minut přestávka a nakonec jízda 1 hodinu a 28 minut, se zobrazí následující:

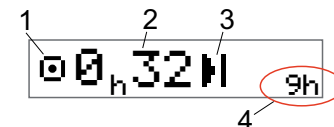

1. Ikona označuje, že toto je zobrazení zbývajících času jízdy.
2. Můžete jet ještě 32 minut, pak si musíte odpočinout.
3. Následující požadovaná činnost bude indikována ikonou Denní odpočinek.
4. Zobrazuje, že musíte absolvovat odpočinek o délce 9 hodin.



## Limit týdenního času jízdy

Když se přibližuje limit týdenního času jízdy, bude zobrazení vypadat takto:

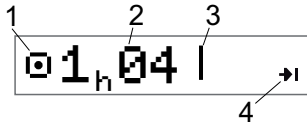

1. Ikona označuje, že toto je zobrazení zbývajících času jízdy.
2. Čas zbývajících pro jízdu v tomto týdnu.
3. Ikona zobrazující, že musíte splnit požadavek týdenního odpočinku.
4. Ikona označující, že musíte vyčkat do následujícího týdne, než získáte další čas pro jízdu. Musíte vyčkat do následujícího týdne UTC.

## Zobrazení kalendářního času

Zobrazení zbývajících času jízdy ukáže toto, kdy bude následující požadovanou činností týdenní odpočinek:

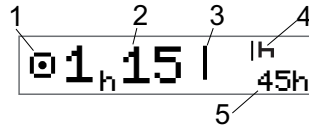

1. Ikona označuje, že toto je zobrazení zbývajících času jízdy.
2. Čas zbývajících pro jízdu v tomto týdnu.
3. Ikona zobrazující, že musíte splnit svůj týdenní odpočinek, abyste obdrželi další čas pro jízdu.
4. Ikona zobrazující, že týdenní odpočinek musí být započat ihned po uplynutí času jízdy.
5. Zobrazení doby trvání odpočinku (45 hodin).

## Další informace o zbývajícím čase jízdy

Zobrazení zbývajících času jízdy obsahuje během scénáře jízdy různé informace.



Následující piktogram může být zobrazen v pozici (1) a má následující význam:

■	Čas na přestávku	45 nebo 15 + 30 min
■	Čas na denní odpočinek	11 nebo 9 hodin
	Čas na týdenní odpočinek, nebo byl dosažen limit týdenního času jízdy.	45 nebo 24 hodin, nebo vyčkejte do následujícího týdne
	Dvoutýdenní čas jízdy dosažen	Vyčkejte do následujícího týdne

Pokud je zobrazen piktogram (2), má následující význam:



Denní odpočinek musí začít ihned, když nezbývá již žádný čas.

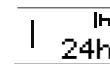

Týdenní odpočinek musí začít ihned, když nezbývá již žádný čas.

## Nabídka INFO

Když vyberete nabídku Informace, jsou k dispozici následující zobrazení:

- Zobrazení kumulativního času jízdy řidiče 1.
- Zobrazení kumulativního času jízdy řidiče 2.
- Zobrazení místního data a času.
- Zobrazení data a času UTC.
- Zobrazení času do stažení a kalibrace.
- Zobrazení zbývajících kalendářního času odpočinku.

### Poznámka!

**Nabídka Informace je k dispozici pouze je-li vozidlo v klidu.**

## Jak dosáhnout nabídky INFO

Nabídku INFO můžete zpřístupnit následujícím způsobem:

1. Stiskněte tlačítko **OK** a zobrazte nabídky.
2. Vyberte:  
**INFO**
3. Stiskněte tlačítko **OK**.

Nyní můžete použít tlačítka se šipkami a přesunovat se mezi různými zobrazeními.

## Zobrazení zbývajících kalendářního času do odpočinku

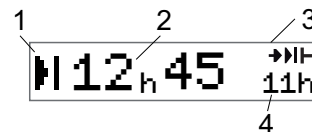

1. Ikona zobrazení kalendářního času do odpočinku.
2. Zbývajících kalendářní čas do odpočinku musí být započat.
3. Ikona signalizující, že následující odpočinek musí být denní odpočinek.
4. Ukazuje, jak dlouhý musí být čas odpočinku (v tomto případě 11 hodin).

### Kumulativní čas jízdy řidiče 1/2 - zobrazení

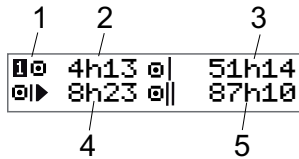

1. Řidič 1 (řidič 2 má podobné zobrazení).
2. Čas nepřetržité jízdy.
3. Kumulativní týdenní čas jízdy.
4. Kumulativní denní čas jízdy.
5. Kumulativní dvoutýdenní čas jízdy.

### Zobrazení času do stažení a kalibrace

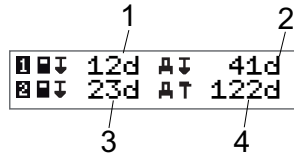

1. Zbývající počet dní do stažení dat z karty řidiče 1.
2. Zbývající počet dní do stažení dat z tachografu tachograf.
3. Zbývající počet dní do stažení dat z karty řidiče 2.
4. Zbývající počet dní kalibrace tachografu tachograf.

### Nastavení řidiče

Řidič může provést následující nastavení:

- Změna jazyka
- Povolit/zakázat prezentaci DDS
- Povolit/zakázat výstrahy DDS
- Změna času
- Změna místního času
- Letní čas
- Inverzní barvy displeje
- Zobrazení registrační značky vozidla (VRN)

## Změna jazyka

Standardně je v tachografu tachograf a na výpisech použit jazyk karty řidiče, lze jej však změnit.

Pokud jazyk změníte, nový jazyk se uloží pouze do tachografu tachograf, nikoliv na kartu řidiče.

1. Stiskněte tlačítko **OK** a zobrazte nabídku.
2. Vyberte:  
**NASTAVENÍ**
3. Stiskněte tlačítko **OK** a vyberte:  
**Jazyk**
4. Stiskněte tlačítko **OK** a vyberte požadovaný jazyk.
5. Stiskem tlačítka **OK** potvrďte. Jazyk je změněn.

## Prezentace DDS ZAP/VYP

Standardně je DDS (podpora rozhodování řidiče) zapnuta (ON), můžete ji však vypnout, což znamená, že se vypne nejenom prezentace, ale také všechny výstrahy související s DDS.

1. Stiskněte tlačítko **OK** a zobrazte nabídku.
2. Vyberte:  
**NASTAVENÍ**
3. Stiskněte tlačítko **OK** a vyberte:  
**Nastavení DDS**
4. Stiskněte tlačítko **OK** a vyberte:  
**Povolit DDS**
5. Zvolte možnost **VYP** a deaktivujte prezentaci DDS.
6. Stiskem tlačítka **OK** potvrďte. Prezentace DDS je nyní vypnuta.

## Výstrahy DDS ZAP/VYP

Standardně jsou výstrahy DDS (podpora rozhodování řidiče) zapnuty (ON), mohou být však vypnuty.

1. Stiskněte tlačítko **OK** a zobrazte nabídku.
2. Vyberte:  
**NASTAVENÍ**
3. Stiskněte tlačítko **OK** a vyberte:  
**Nastavení DDS**
4. Stiskněte tlačítko **OK** a vyberte:  
**Výstrahy DDS**
5. Zvolte možnost **VYP** a deaktivujte výstrahy DDS.
6. Stiskem tlačítka **OK** potvrďte. Výstrahy DDS jsou nyní vypnuty.

## Změna času

Všechny činnosti tachografu tachograf jsou registrovány v čase UTC (univerzální světový čas), který víceméně odpovídá času GMT (Greenwichský střední čas). Čas není nastavován automaticky na letní/zimní čas (normální čas).

Čas UTC můžete změnit o jednu minutu týdně (plus nebo minus), což může být důležité obzvláště v případě, že se pohybuje mezi několika vozidly.

Pokud se čas odchýlí o více než 20 minut, musí být tachograf tachograf zkalibrován servisní dílnou digitálních tachografů tachograf.

1. Stiskněte tlačítko **OK** a zobrazte nabídku.
2. Vyberte:  
**NASTAVENÍ**
3. Stiskněte tlačítko **OK** a vyberte:  
**UTC čas**
4. Stiskněte tlačítko **OK**.
5. Změňte čas pomocí tlačítek se šipkami.
6. Stiskem tlačítka **OK** potvrďte. Čas je změněn.

## Změna místního času

Místní čas je aktuální čas ve specifické zemi. Místní čas je zobrazen pouze pro informaci na displeji a na některých výpisech. Místní čas se nastavuje ručně a to v krocích po 30 minutách.

1. Stiskněte tlačítko **OK** a zobrazte nabídku.
2. Vyberte:  
**NASTAVENÍ**
3. Stiskněte tlačítko **OK** a vyberte:  
**Místní čas**
4. Stiskněte tlačítko **OK**.
5. Změňte čas pomocí tlačítek se šipkami.
6. Stiskem tlačítka **OK** potvrďte. Místní čas je změněn.

## Letní čas

V zemích EU vás tachograf poslední neděli v březnu a říjnu upozorní na změnu místního času podle pravidel používání letního času (místní letní čas/zimní čas).

1. Je-li nutné provést seřízení, displej zobrazí následující:  
**Nový čas?**
2. Stiskem tlačítka **OK** potvrďte. Místní čas je změněn.

### Inverzní barvy displeje

Displej pracuje ve dvou režimech: tmavé pozadí se světlým textem, nebo světlé pozadí s tmavým textem.

1. Stiskněte tlačítko **OK** a zobrazte nabídku.
2. Vyberte:  
**NASTAVENÍ**
3. Stiskněte tlačítko **OK** a vyberte:  
**Inverzní zobrazení**
4. Stiskem tlačítka **OK** potvrďte. Displej bude zobrazen v inverzních barvách.

Chcete-li inverzní zobrazení resetovat, postupujte stejným způsobem, avšak v kroku 3 zvolte možnost **NE**.

### Zobrazení registrační značky vozidla

Registrační značka vozidla (VRN) může být řidičem zobrazena, ale její nastavení vyžaduje kartu společnosti, viz také kapitole **Nastavit registrační číslo vozidla (VRN)** na straně 42.

1. Stiskněte tlačítko **OK** a zobrazte nabídku.
2. Vyberte:  
**NASTAVENÍ**
3. Stiskněte tlačítko **OK** a vyberte:  
**Registrační značka**
4. Stiskem tlačítka **OK** potvrďte. Zobrazí se registrační značka vozidla.

### Úsporný režim

Když je vytažen klíč ze zapalování, tachograf se přepne do úsporného režimu deset minut po poslední operaci. V úsporném režimu je displej vypnutý.

Displej se znovu zapne za následujících podmínek:

- Jedno stisknutí libovolného tlačítka
- Zapnutí klíče zapalování
- Tažení vozidla

## Péče o tachograf

Pro zajištění dlouhodobé a bezproblémové životnosti tachografu tachograf mějte na paměti následující:

- Dbejte na to, aby sloty karet byly vždy zavřené a otvírejte je jen pro vložení nebo vyjmutí karet.
- Na vysunuté zásuvky slotů karet nepokládejte žádné předměty, v opačném případě hrozí jejich poškození.
- Udržujte tachograf tachograf v čistotě.
- Znečištěný tachograf tachograf vyčistěte pomocí jemného navlhčeného hadru.

## Péče o karty

O kartu řádně pečujte s uvážením následujících informací:

- Kartu neohýbejte ani nelámejte.
- Zajistěte, aby kontakty karty nebyly znečištěny špínou nebo prachem.
- Kartu čistěte jemným navlhčeným hadříkem.
- Chraňte kartu před poškozením.

## Poškození, ztráta nebo odcizení karty

Pokud je karta poškozena, ztracena nebo odcizena, vlastník si musí vyžádat náhradní kartu u odpovědného orgánu v zemi, kde byla karta vydána.

Pokud je karta odcizena nebo má-li vlastník podezření, že ke kartě by mohla mít přístup neoprávněná osoba, musí tento incident nahlásit místně příslušné policii a získat číslo zprávy policie.

Řidič bez platné karty nesmí řídit vozidlo vybavené digitálním tachografem.

## Výpisy

Informace uložené v tachografu tachograf a na kartě řidiče vytištěním na papír nebo zobrazením na displeji. K dispozici je několik různých prezentací, o kterých si můžete přečíst další informace v kapitole kapitole **Příklady výpisů** na straně **67**

### Výpis dat na papír

1. Stiskněte tlačítko **OK** a zobrazte nabídku.
  2. Vyberte:  
**TISK**
  3. Stiskněte tlačítko **OK**.
  4. Zvolte typ výpisu a pak stiskněte tlačítko **OK**.
  5. Některé typy výpisů vyžadují specifikování karty řidiče a data. V takovém případě displej zobrazí:  
 **Vyberte kartu 1 nebo 2**
- Vyberte **1** a zhotovte výtisk pro stávající kartu řidiče nebo **2** a zhotovte výtisky pro kartu druhého řidiče. Displej zobrazí:

Vybrané datum  
09.11.2011

- Vyberte požadované datum tlačítky se šipkami a stiskněte tlačítko **OK**.
- 6. Vyberte:  
tiskárna
- 7. Stiskněte tlačítko **OK**. Displej zobrazí:  
Tiskárna  
je zaneprázdněná
- 8. Vyčkejte, dokud zpráva nezmizí, pak vytažením výpis odtrhněte. (Pokud chcete proces zrušit, stiskněte a podržte tlačítko )

### Poznámka!

Zkontrolujte, zda není slot kazety papíru zablokovaný, aby nedocházelo k uvíznutí papíru.

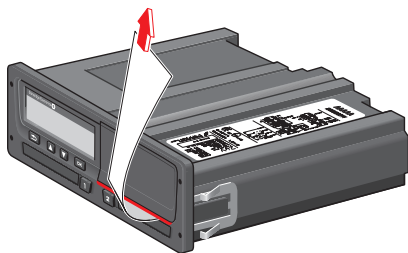

### Zobrazení dat na displeji

1. Stiskněte tlačítko **OK** a zobrazte nabídku.
  2. Vyberte:  
TISK
  3. Stiskněte tlačítko **OK**.
  4. Zvolte typ výpisu a pak stiskněte tlačítko **OK**.
  5. Některé typy výpisů vyžadují specifikování karty řidiče a data. V takovém případě displej zobrazí:  
Vyberte kartu 1 nebo 2
- Vyberte **1** a zhotovte výtisk pro stávající kartu řidiče nebo **2** a zhotovte výtisky pro kartu druhého řidiče. Displej zobrazí:  
Vyberte datum
  - Vyberte požadované datum tlačítky se šipkami a stiskněte tlačítko **OK**.
6. Vyberte:  
zobrazení
  7. Stiskněte tlačítko **OK**. Posouvejte se daty pomocí tlačítek se šipkami a pak se stisknutím tlačítka **OK** vraťte zpět.

### Výměna role papíru

#### Poznámka!

Chcete-li se vyhnout poruchám, používejte pouze papír pro tiskárnu schválený společností Stoneridge.

1. Stiskněte horní okraj předního panelu. Panel se otevře.



2. Podržte dolní okraj panelu a opatrně kazetu vytáhněte.

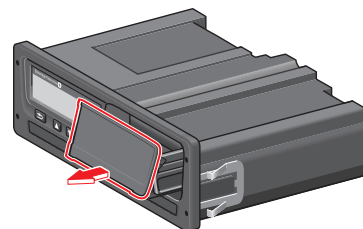

3. Zaveďte papír přes zadní stranu kazety a pak směrem dopředu, aby vyčníval



před spodní okraj panelu.

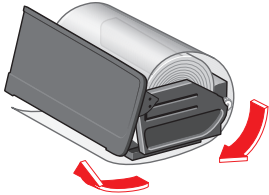

4. Vložte papír do tiskárny.
5. Zasuňte kazetu papíru do tachografu a stisknutím dolní části panel uzavřete.

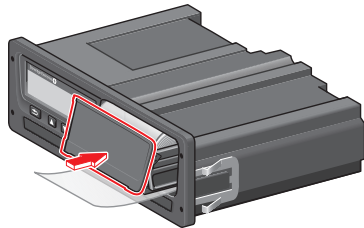
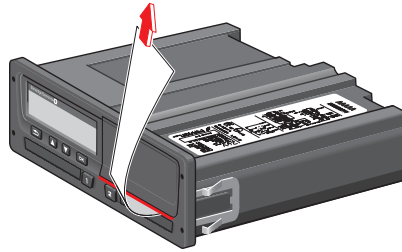

6. Vytáhněte papír směrem nahoru a odtrhněte.



## Společnost

Část Společnost obsahuje informace určené specificky pro vlastníky vozidla a dopravce, kteří mají jisté odpovědnosti popsané v následujících kapitolách:

- **Kontrola společnosti** - společnost musí provést kontroly Tachograf a uchovat záznamy.
- **Dílenská kontrola** - společnosti musí zajistit provedení dílenské kontroly Tachograf a uložení záznamů z kontroly.
- **Zamknout / blokovat data** - společnost může uzamknout data, aby zabránila v přístupu k nim neoprávněným osobám. To je společně s funkcí resetování (blokování dat) popsáno v této části.
- **Stahování dat** - společnost musí provádět stahování dat tachograf.
- **Karta společnosti** - obsahuje informace o kartě společnosti.
- **Nastavení společnosti** - zde je popsáno několik nastavení, které jsou dostupné pouze personálu společnosti.

### Poznámka!

Společnost musí zajistit, aby jejich vozidla s hmotností vyšší než 3,5 tuny, byla vybavena digitálními systémy tachograf podle předpisů EU a národních zákonů. Karta společnosti je vydána na konkrétní osobu a nesmí být používána nikým jiným, než právoplatným uživatelem.

### Kontrola společnosti

Kontrola společnosti musí zajišťovat následující:

- Správnost čísla typového schválení.
- Přesnost času UTC v rozsahu do 20 minut.
- Platnost intervalu kalibrace tachograf tachograf.
- Platnost a nepoškozenost instalačního štítku.

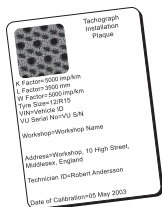

- Zda pečetící štítek proti neoprávněné manipulaci není přetržen.

Kontrola společnosti musí také zajišťovat následující:

- Zda kalibrační údaje souhlasí s údaji zaznamenanými na instalačním štítku.

- Zda parametry vozidla uložené v tachografu tachograf (identifikační číslo vozidla [VIN] a registrační značka vozidla [VRN]) souhlasí s aktuálními údaji o vozidle.
- Zda tachograf tachograf není nijak viditelně poškozen.

### Uchovávání záznamů

Uchovávejte si záznamy o provedení kontroly společnosti.

### Nezdařená kontrola

Pokud jsou zjištěny poruchy v některé položce zahrnuté do kontroly společnosti, nebo pokud jste na pochybách o provedení kontroly společnosti, musí být vozidlo svěřeno servisní dílně pro kontrolu digitálního tachografu tachograf.

V opačném případě to způsobí, že společnost poruší předpisy EU, EEA a AETR týkající se tachografu tachograf a vozidla, do kterého je tachograf namontován, a jeho použití tak bude neplatné.

### Poznámka!

Ověřte si platné národní předpisy u příslušného státního úřadu.

## Dílenská kontrola

Montáž tachografu tachograf musí být zkontrolována v servisní dílně každý druhý rok. V odpovědnosti vlastnické společnosti je zajistit provedení této kontroly a zhotovení záznamu z kontroly (provádí se v servisní dílně digitálních tachografů Tachograf).

Instalační štítek umístěný v blízkosti tachografu tachograf uvádí datum provedení kontroly.

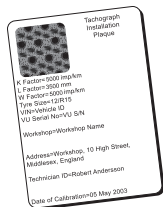

### Poznámka!

Při kontrole musí být instalační štítek platný a neporušený.

Zajistěte, aby informace v testovacím protokolu tachografu tachograf po pravidelné kontrole v servisní dílně byly správné.

Společnost musí zajistit zhotovení následujících záznamů:

- Testovací certifikáty ze servisní dílny.
- Potvrzení o nemožnosti stáhnout data, viz kapitole **Stahování – proč?** na straně **38**.

Data musí být dostupná pro případ vyšetřování nebo auditu ze strany příslušného orgánu.

### Zamknout / blokovat data

Vlastník společnosti může uzamknout data tachografu tachograf a zabránit tak přístupu neoprávněných osob k datům.

Doporučujeme provést uzamčení dat před použitím tachografu tachograf. Pokud uzamčení provedete později, všechna data do této doby budou odemčena a přístupná.

### Prodej vozidla

V případě, že vozidlo je prodáno, postup uzamčení dat musí být proveden před předáním vozidla novému majiteli. V opačném případě hrozí riziko smíchání uložených dat.

### Stav náhledu uzamčení / blokování

1. Vložte firemní kartu do zásuvky 1 nebo 2. Zařízení tachograf automaticky přejde do firemního režimu provozu.

Pokud jsou zasunuty dvě firemní karty, bude karta zasunutá jako poslední vysunuta.

2. Stiskněte tlačítko **OK** a zobrazte nabídku tachograf.
3. Výběr:

**FIREMNÍ ZÁMKY**

4. Stiskněte tlačítko **OK**.

Pokud je zobrazeno následující, jsou data zablokována (odemčena):

**Uzamčení  
společnosti**

Pokud se objeví následující zobrazení, data jsou uzamčena držitelem karty.

**Blokování společnosti**

### Data jiné společnosti jsou stále uzamčena

Pokud jsou při uzamčení v tachografu stále ještě uzamčena data jiné společnosti, tachograf automaticky provede blokování

dat předchozí společnosti. Žádná ze společností neztratí žádná data.

## Uzamčení dat

1. Vložte firemní kartu do zásuvky 1 nebo 2. Zařízení tachograf automaticky přejde do firemního režimu provozu. Pokud jsou zasunuty dvě firemní karty, bude karta zasunutá jako poslední vysunuta.

2. Stiskněte tlačítko **OK** a zobrazte nabídku tachograf.
3. Výběr:

FIREMNÍ ZÁMKY

4. Stiskněte tlačítko **OK**.
5. Zvolte možnost **ANO** a pak stiskněte tlačítko **OK**.

Displej zobrazí:

Uzamčení  
společnosti

6. Zvolte možnost **ANO** a stisknutím tlačítka **OK** proveďte uzamčení.

Krátce se zobrazí následující displej:

Uzamčení  
dokončeno

Pokud bylo poslední blokování dat provedeno aktuální společností, bude blokování zrušeno a uzamčení aktuální

společností bude prodlouženo do data a času předchozího uzamčení.

### Poznámka!

Tachograf tachograf dokáže pracovat maximálně s 255 zámků společnosti. Poté bude odebrán nejstarší zámek společnosti.

## Blokování dat

Blokování musí být provedeno před předáním tachografu jiné společnosti, nebo v případě, že hrozí riziko zaznamenání dat jiné společnosti. Pokud se zablokování dat zapomene, nebudou data blokována do okamžiku uzamčení dat další společností.

1. Vložte firemní kartu do zásuvky 1 nebo 2. Zařízení tachograf automaticky přejde do firemního režimu provozu.

Pokud jsou zasunuty dvě firemní karty, bude karta zasunutá jako poslední vysunuta.

2. Stiskněte tlačítko **OK** a zobrazte nabídku tachograf.
3. Výběr:

FIREMNÍ ZÁMKY

4. Stiskněte tlačítko **OK**.
5. Zvolte možnost **ANO** a pak stiskněte tlačítko **OK**.

Displej zobrazí:

Blokování  
společnosti

6. Zvolte možnost **ANO** a stisknutím tlačítka **OK** proveďte uzamčení.

Krátce se zobrazí následující displej:

Zablokování  
dokončeno

## Stahování – proč?

Dostupné místo na kartách a v tachografu tachograf je omezeno a když se paměť zaplní, informace budou přepsány novými informacemi a proto budou navždy ztraceny.

Chcete-li se tomu vyhnout a zajistit data na kartě a v tachografu tachograf, vyžaduje se časté stahování informací. Znamená to, že data budou přenesena z karty/tachografu tachograf do paměťového úložiště mimo vozidlo.

Data musí být stahována pravidelně. Pověšměte si, že stahování žádná data nezničí. Data jsou smazána (zničena) pouze při přepsání novými daty nebo v případě poruchy.

### Poznámka!

Další informace vám poskytnou příslušné odpovědné orgány.

## Vybavení

Stahování uložených dat z paměti tachografu tachograf nebo vložené karty řidiče je prováděno připojením zařízení pro stahování dat. Pro dosažení nejlepších výsledků doporučuje společnost Stoneridge Electronics použití zařízení OPTAC. Lze však také použít jiné zařízení splňující požadavky protokolu stanoveného v legislativním dokumentu 1360/2002 dodatek 7.

Možné je také vzdálené stahování dat, není zde však popsáno.

Stahovat data z karet dokáže mnoho typů zařízení, stačí kartu zasunout do čtečky dotyčného zařízení.

Zařízení používané pro stahování dat vygeneruje digitální podpis, který se uloží společně se staženými daty.

## Postup stahování

### Poznámka!

Pokud je v zásuvce 1 vložena karta řidiče, vložte pro stažení dat do slotu 2 kartu společnosti.

1. Vyměňte kazetu tiskárny.
2. Zařízení pro stahování dat připojte k tachografu tachograf pomocí 6kolíkového konektoru pro stahování dat.

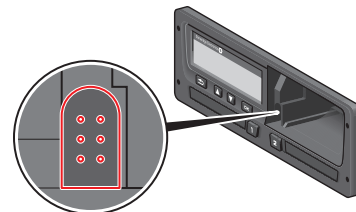

3. Začněte stahovat data podle návodu výrobce na zařízení pro stahování dat. Tachograf tachograf zobrazí:

Probíhá stahování dat

Po dokončení stahování se na displeji zobrazí následující zpráva:

Stahování dokončeno



Pokud proces stahování dat selže, zobrazí se na displeji tachografu následující výstraha:

**Stahování dat se  
nezdařilo**

Viz také kapitole **Zobrazení zpráv** na straně **54**

### **Uchovávání záznamů**

Uložte všechna stažená data bezpečným a vhodným způsobem. Tím zabráníte neoprávněnému přístupu k datům.

Data musí být dostupná pro případ vyšetřování nebo auditu ze strany příslušného orgánu.

### **Potvrzení o nemožnosti stáhnout data**

Pokud není možné z vadného tachografu tachograf data stáhnout v servisní dílně, vydá dílna potvrzení o nemožnosti stáhnout data.

Takové potvrzení obdržené od dílny musí být bezpečně uloženo. Potvrzení musí být k dispozici odpovědným orgánům během šetření nebo auditu.

Je vhodné vést evidenci potvrzení o nemožnosti stáhnout data vydaných servisní dílnou digitálních tachografů.

### **Poznámka!**

Pokud servisní dílna obdrží písemný požadavek od odpovědných orgánů, může být kopie stažených dat předána těmto orgánům pro účely vyšetřování bez souhlasu vlastníka dat.

### **Stažení dat pomocí kontrolní karty.**

Pomocí kontrolní karty mohou orgány činné v trestním řízení stahovat data pro účely vyšetřování.

### Karta společnosti

Karty společnosti jsou vydávány odpovědnými orgány v odpovídající zemi EU, EEA a AETR (EU - Evropská unie, EEA - Evropský hospodářský prostor, AETR - Dohoda OSN o práci osádek vozidel v mezinárodní silniční dopravě). Společnost může mít několik karet společnosti.

Aby bylo možné společnost identifikovat, musí se do tachografu vložit karta společnosti.

#### Poznámka!

Pokud se tachografu nezdaří kartu načíst (ověření karty společnosti), viz také kapitole **Zobrazení zpráv** na straně **54**, kde vyhledejte:

**Ověření karty 1  
selhalo**

Karta společnosti může být ověřena dálkově. Pokud se vzdálené ověření nezdaří, uživatel bude informován na uživatelském rozhraní. To nebude zobrazeno na displeji jednotky VU.

Karta bude zablokována, pokud vozidlo jede, při zpracování údajů z karty společnosti a při přerušení napájení tachografu.

Karta společnosti je schopna uložit minimálně 230 záznamů. Maximální počet záznamů je

závislý na typu karty. Když je dosažen horní limit, jsou přepsána nejstarší data.

### Data uložena při uzamčení/blokování nebo při stažení

Při každém zasunutí karty společnosti do tachografu tachograf se do ní a do tachograf uloží záznam o činnosti karty.

- Datum a čas činnosti společnosti.
- Typ provedené činnosti.
- Stažené období, pokud je to relevantní.
- Registrační značka vozidla (VRN) a země registračního úřadu vozidla použitého pro tuto činnost.
- Číslo karty řidiče a země vydání karty, v případě stahování dat z karty.

### Data uložena na kartu společnosti

Na kartě společnosti bude uložen jeden záznam činností společnosti, který bude obsahovat následující informace o kartě a jejím držiteli:

- Číslo karty.
- Zemi vydání, jméno vydávajícího úřadu a datum vydání.

- Platnost karty - datum začátku a konce platnosti.
- Název a adresa společnosti.

### TachografUložená data o činnosti společnosti

Do tachografu tachograf bude uložen záznam pokaždé, když bude karta společnosti použita k provedení činností spojených s tachografem tachograf.

Údaje uložené při provádění uzamknutí/blokování:

- Datum a čas uzamčení.
- Datum a čas zablokování.
- Číslo karty společnosti a stát vydávající kartu.
- Název a adresa společnosti.

Údaje uložené při stahování dat:

- Datum a čas stahování.
- Číslo karty společnosti.
- Členský stát, který vydal kartu použitou ke stahování dat.

## Nastavení společnosti

K provedení následujících nastavení musíte mít kartu společnosti.

### Zobrazit proces stahování

Můžete zvolit zobrazení průběhu procesu stahování, nebo jeho ukrytí.

1. Stiskněte tlačítko **OK** a zobrazte nabídku.
2. Vyberte:  
**Nastavení**
3. Stiskněte tlačítko **OK**.
4. Vyberte:  
**Parametry**
5. Stiskněte tlačítko **OK**.
6. Vyberte:  
**Zobrazit proces stahování**
7. Musí-li být proces zobrazen – zvolte následující:  
**ANO**
8. Nesmí-li být proces zobrazen – zvolte následující:  
**NE**
9. Stiskem tlačítka **OK** potvrďte.

### Formát dat D8

1. Stiskněte tlačítko **OK** a zobrazte nabídku.
2. Vyberte:  
**NASTAVENÍ**
3. Stiskněte tlačítko **OK**.
4. Vyberte:  
**Parametry**
5. Stiskněte tlačítko **OK**.
6. Vyberte:  
**Formát dat D8**
7. Pro firemní formát SRE - vyberte možnost:  
**SRE**
8. Pro starší (dědičný) formát - vyberte možnost:  
**2400**
9. Stiskem tlačítka **OK** potvrďte.

### Nastavit činnosti při zapnutí/vypnutí klíče zapalování

Můžete si vybrat činnost, která bude automaticky provedena při zapnutí nebo vypnutí spínače zapalování. Změna

činnosti bude platit pro řidiče i druhého řidiče.

1. Stiskněte tlačítko **OK** a zobrazte nabídku.
2. Vyberte:  
**NASTAVENÍ**
3. Stiskněte tlačítko **OK**.
4. Vyberte:  
**Parametry**
5. Stiskněte tlačítko **OK**.
6. Vyberte jednu z následujících možností (v závislosti na tom, jaká nastavení chcete udělat):  
**Účchozí aktivní klávesa zapnuta**  
**Účchozí aktivní klávesa vypnuta**
7. Stiskem tlačítka **OK** potvrďte.

## Nastavit časový limit pro ruční záznamy

Ruční záznamy budou uzavřeny, když po dobu 1 nebo 20 minut neprovedete žádnou operaci, v závislosti na nastavení. Výchozí interval je 1 minuta.

1. Stiskněte tlačítko **OK** a zobrazte nabídku.
2. Vyberte:  
**NASTAVENÍ**
3. Stiskněte tlačítko **OK**.
4. Vyberte:  
**Parametry**
5. Stiskněte tlačítko **OK**.
6. Vyberte:  
**Ruční záznamy -  
uplynutí časového  
intervalu**
7. Stiskněte tlačítko **OK**.
8. Zvolte jednu z následujících možností:  
**1 min**  
**20 min**
9. Stiskněte tlačítko **OK**.

## Nastavit registrační číslo vozidla (VRN)

Normálně je během instalace nastavena registrační značka vozidla (VRN). Pokud však registrační značka VRN chybí, můžete ji zadat sami. Číslo může společnost registrovat pouze jednou.

1. Stiskněte tlačítko **OK** a zobrazte nabídku.
2. Vyberte:  
**NASTAVENÍ**
1. Stiskněte tlačítko **OK**.
2. Vyberte:  
**Registrační značka**
1. Stiskněte tlačítko **OK**.
2. **Zadat registrační značku** se zobrazí na displeji. Stiskněte tlačítko **OK**.
3. Vyberte upřednostňovanou znakovou sadu (standardní nastavení je Latin 1) a stiskněte tlačítko **OK**.
4. Zvolte znak prvního písmene registrační značky vozidla a stiskněte tlačítko **OK**. Opakujte postup, dokud není zadána celá značka. Můžete zadat až 13 znaků.

5. Vyberte symbol **☐** a stiskněte tlačítko **OK**.
6. Stiskem tlačítka **OK** potvrďte. Registrační značka vozidla je nastavena.

## Nastavení DDS

Pro společnost je k dispozici několik nastavení DDS, viz tabulka se všemi nastaveními DDS.

### Tabulka se všemi nastaveními DDS

Tato tabulka obsahuje všechna nastavení DDS.

- zap/vyp - prezentaci lze zapnout (povoleno) nebo vypnout (zakázáno).
- dny - je nastavení počtu dní před zobrazením výstrahy nebo předběžné výstrahy.

Zobrazený text	Nastavení	Popis
Povolit DDS	zap/vyp	Nastavte, zda se má DDS zobrazovat nebo nikoliv. Toto nastavení je k dispozici pro řidiče i společnost.
Výstrahy DDS	zap/vyp	Nastavuje, zda budou zobrazeny výstrahy a předběžné výstrahy nebo nikoliv. Toto nastavení je k dispozici pro řidiče i společnost.
9h	zap/vyp	Toto je předběžná výstraha a výstraha, která bude zobrazena v okamžiku, kdy se blíží denní limit jízdy 9 hodin.
denní čas jízdy	zap/vyp	Toto je předběžná výstraha a výstraha, která bude zobrazena v okamžiku, kdy se blíží maximální denní limit jízdy.
týdenní čas jízdy	zap/vyp	Toto je předběžná výstraha a výstraha, která bude zobrazena v okamžiku, kdy se blíží maximální týdenní limit jízdy.
dvoutýdenní čas jízdy	zap/vyp	Toto je předběžná výstraha a výstraha, která bude zobrazena v okamžiku, kdy se blíží maximální dvoutýdenní limit jízdy.
denní/týdenní odpočinek	zap/vyp	Předběžná výstraha a výstraha pro denní/týdenní interval odpočinku.
interval stažení karty	dny	Zde může společnost nastavit počet dní mezi stahováním karty.
vozidlointerval stahování	dny	Zde může společnost nastavit počet dní mezi stahováním tachograf.
čas jízdy předběžná výstraha	hhmm	Nastavte počet minut (hodin) předtím, než tachograf tachograf zobrazí předběžnou výstrahu. Toto nastavení ovlivňuje všechny předběžné výstrahy, kromě předběžné výstrahy nepřetržitého času jízdy.
uplynutí platnosti karty předběžná výstraha	dny	Nastavte počet dní předtím, než tachograf tachograf zobrazí předběžnou výstrahu.
stažení karty předběžná výstraha	dny	Nastavte počet dní předtím, než tachograf tachograf zobrazí předběžnou výstrahu.
vozidlostažení předběžná výstraha	dny	Nastavte počet dní předtím, než tachograf tachograf zobrazí předběžnou výstrahu.

---

kalibrace předběžná výstraha	dny	Nastavte počet dní předtím, než tachograf tachograf zobrazí předběžnou výstrahu.
Automatické zobrazení displeje DDS	zap/vyp	V tomto nastavení lze na tachografu tachograf nastavit automatické zobrazení standardního displeje.

## Omezení DDS

DDS provádí *co nejlepší* výpočty, aby podpořil řidiče a autoparky v zajištění shody s předpisem (EC) 561/2006. Společnost Stoneridge nebude odpovědná za žádné vady nebo nedostatky této funkce.

DDS obecně bere v úvahu při vnitřních výpočtech následující faktory:

- Data o činnosti na kartě řidiče.
- Obecné požadavky předpisu (EC) 561/2006 kladené na čas jízdy, přestávky, odpočinek a kalendářní týdny.
- Čas interních hodin jednoty VU, v časovém pásmu UTC.

Data předkládaná DDS se mohou v některých případech lišit od toho, co uvádí předpis, nebo jak mohou být interpretována některými kontrolními úředníky, obzvláště v některých zvláštních případech (kromě jiného):

- Smíšené intervaly mezi použitím analogového a digitálního tachografu s novými kartami řidiče nebo bez nich,

kdy může dojít k tomu, že některá odpovídající data budou na kartě řidiče chybět.

- Extrémně časté změny činnosti.
- Vadná karta řidiče.
- Jisté typy použití mimo rozsah nebo zvláštní podmínky použití na trajektu/ve vlaku.
- Jízda mimo země EU AETR.
- Mezinárodní autobusová doprava, kde platí 12denní omezení.
- Další výjimky, kde neplatí předpis (EC) 561/2006.
- Použití kompenzačního týdenního odpočinku.
- Některé kombinace redukovaných nebo pravidelných týdenních odpočinků začínajících a končících v samostatných kalendářních týdnech.
- Použití činnosti DOSTUPNOST pro přestávky.
- Velké odchylky v nastavení času mezi jednotkami vozidla, do kterých byla karta řidiče zasunuta.

- Obsazení více řidiči, kdy řidiči musí začínat své denní pracovní doby v samostatných časech.



## Reference

Část Reference obsahuje další informace, které mohou být někdy potřebné, ale nejsou používány příliš často. Tato část obsahuje následující:

- **Symbyoly displeje a výpisu** - obsahuje seznam symbolů používaných na displeji a ve výpisech.
- **Dostupné jazyky** - seznam jazyků displeje.
- **Dostupné země** - seznam zemí, které mohou být vybrány jako umístění.
- **Zprávy displeje** - abecedně seřazený seznam zpráv, výstrah a poruch, které se mohou zobrazit na displeji.
- **Příklady výpisů** - obsahuje většinu možných výpisů.
- **ADR Tachograf** - verze tachografu Tachograf určená pro použití ve vozidlech přepravujících nebezpečný náklad.
- **Kontakty společnosti Stoneridge** - způsob kontaktování společnosti Stoneridge.
- **Rejstřík**

Uchovejte si tuto příručku pro řidiče a společnost ve vozidle. Pokud vozidlo prodáváte, předejte tuto příručku novému vlastníkovi, protože tachograf Tachograf je považován za součást vozidla.

Místní zástupce společnosti Stoneridge vám rád pomůže a zodpoví jakékoli vaše dotazy. Seznam místních zástupců naleznete v kapitole kapitole **Kontaktujte společnost Stoneridge** na straně 85

## Symboly

Toto je seznam nejčastěji zobrazených symbolů na displeji a ve výpisu.

Symbol	Popis
	Funkce není k dispozici
	Řidič nebo slot
	Druhý řidič nebo slot
	Karta
	Vysunout
	Práce
	Jízda/řidič (režim provozu)
	Odpočinek/přestávka
	K dispozici
	Trajekt/železniční přejezd
<b>MIMO</b>	Mimo rozsah, tj. nevyžaduje se žádný záznam
	Místní čas/místo
	Začátek denní pracovní doby
	Konec denní pracovní doby
	Přestávka
	Od nebo do
	Tiskárna, výpis
	Papír
	Displej
	Probíhá zpracování, prosím čekejte.
	Čas, hodiny

Symbol	Popis
<b>UTC</b>	Čas UTC
<b>24 h</b>	Denně
	Týdně
	Dva týdny
	Celkem/souhrn
	Rychlost
	Překročení rychlosti
	Poruchy
	Události
	Předběžná výstraha/dotaz/neznámá činnost
	Servisní dílna
	Společnost
	Kontrolor
	Výrobce
	Zabezpečení
	Externí uložení/stahování
	Tlačítka
	Dokončeno
	Tachograf (VU), vozidlo
	Rozměr pneumatik
	Snímač
	Napájení
	Tisk
	Tisk, podnabídka

Symbol	Popis
	Zámek společnosti
	Místa
	Místa, podnabídka
	Nastavení

## Kombinace symbolů

Nejběžnější je následující kombinace symbolů.

Symboly	Popis
●▶	Místo a začátek denní pracovní doby
▶●	Místo a konec denní pracovní doby
⊞→	Čas od (UTC)
→⊞	Čas do (UTC)
●⊞	Místní čas
○○	Jízda posádky
○	Čas jízdy po dobu dvou týdnů
OUT→	Mimo rozsah – začátek
→OUT	Mimo rozsah – konec
○ID	Kumulativní čas jízdy za aktuální den
↓○	Tiskárna, nízká teplota
↑○	Tiskárna, vysoká teplota
■--	Bez karty
○■	Karta řidiče
⊞■	Servisní karta
⊞■	Karta společnosti
⊞■	Kontrolní karta
⊞●	Místo kontroly
⊞→	Z vozidla

## Dostupné jazyky

Když vložíte svou kartu řidiče, tachograf Tachograf se automaticky přepne na jazyk karty. Můžete si však vybrat následující jazyky.

Jazyk	Jazyk v angličtině
Български	Bulharština
Čeština	Čeština
dansk	Dánština
Deutsch	Němčina
eesti	Estonština
Ελληνικά	Řečtina
English	Angličtina
español	Španělština
français	Francouzština
islenska	Islandština
italiano	Italština
latviesu	Lotyština
lietuviu	Litevština
magyar	Maďarština
Nederlands	Holandština
norsk	Norština
polski	Polština
português	Portugalština
română	Rumunština
русский	Ruština
slovenčina	Slovenština

Jazyk	Jazyk v angličtině
slovenscina	Slovinština
suomi	Finština
svenska	Švédština
shqip	Albánština
bosanski	Bosenština
hrvatski	Chorvatština
Македонски јаз	Makedonština
srpski	Srbština
Türkçe	Turečtina

## Dostupné země

Jako umístění můžete v tachografu Tachograf vybrat následující země.

Země
Albánie
Andora
Arménie
Rakousko
Ázerbájdžán
Bělorusko
Belgie
Bosna a Hercegovina
Bulharsko
Chorvatsko
Kypr
Česká republika
Dánsko
Estonsko
Faerské ostrovy
Finsko
Francie
Gruzie
Německo
Řecko
Maďarsko
Island

Země
Irsko
Itálie
Kazachstán
Lotyšsko
Lichtenštejnsko
Litva
Lucembursko
Makedonie
Malta
Monako
Černá hora
Nizozemí
Norsko
Polsko
Portugalsko
Moldavská republika
Rumunsko
Ruská federace
San Marino
Srbsko
Slovensko
Slovinsko
Španělsko - regiony
- Andalusie
- Aragonie
- Asturie

Země
- Baleáry
- Kanárské ostrovy
- Kantábrie
- Kastilie-La Mancha
- Kastilie a León
- Katalánsko
- Extremadura
- Galicie
- La Rioja
- Madrid
- Murcie
- Navarra
- Baskicko
- Valencie
Švédsko
Švýcarsko
Turecko
Turkmenistán
Ukrajina
Velká Británie , včetně:
- Alderney
- Guernsey
- Ostrov Man
- Jersey
- Gibraltar
Uzbekistán

---

<b>Země</b>
Vatikán
Jugoslávie
Evropská unie
Zbytek Evropy
Zbytek světa

## Integrovaný test

Integrovaný test lze použít pro kontrolu správné činnosti následujících součástí tachografu tachograf:

- Displej □
- Karta řidiče □
- Tlačítka Ⓜ
- Tiskárna ▼
- Inverzní zobrazení ƶ

Integrovaný test provádějte následujícím způsobem, uvědomte si však, že test je dostupný pouze tehdy, je-li vozidlo stacionární.

1. Stiskněte tlačítko **OK** a vyberte:

**NASTAVENÍ**

2. Stiskněte znovu tlačítko **OK**.

3. Vyberte:

**Integrovaný test**

4. Stiskněte tlačítko **OK**.

5. Vyberte jednu z pěti kategorií a stiskněte tlačítko **OK**.

Typ testu	Popis	Činnost pokud test selhal
□ Displej	<b>Test displeje</b> Test displeje ukazuje pozitivní zobrazení, negativní zobrazení a šablonu obdélníků, vždy po dobu 1 sekundy.	Pokud není zobrazení na displeji čitelné, nechte tachograf tachograf zkontrolovat v servisní dílně digitálních tachografů.  Je-li displej nečitelný, musí být tachograf vyřazen z provozu a vyměněn.
□ Karta řidiče	<b>Test vložených karet řidičů</b> V odpovídajícím slotu musí být kložena karta řidiče. Jméno držitele karty je načteno a zobrazeno 2 sekundy.	Pokud je ohlášena vadná karta, zkontrolujte jinou kartu řidiče, abyste se přesvědčili, že tachograf tachograf správe pracuje.

Typ testu	Popis	Činnost pokud test selhal
		<p>Pokus se zdá být vadný tachograf tachograf, nechte jej zkontrolovat v servisní dílně digitálních tachografů tachograf.</p> <p>Pokud je jisté, že je vadná karta řidiče, kontaktujte příslušný úřad v zemi, kde byla karta řidiče vydána.</p>
ğ Tlačítko	<p><b>Test tlačítek</b> Jste vyzváni, abyste stiskli tlačítka jedno po druhém zleva doprava s prodlevou mezi jednotlivými tlačítky maximálně 2 sekundy, jinak se test nezdaří.</p>	<p>Znečištěná tlačítka opatrně očistěte vlhkým hadříkem a slabým roztokem čisticího prostředku.</p> <p>Pokud opakovaně selže funkce tlačítka, nechte tachograf tachograf zkontrolovat v servisní dílně digitálních tachografů tachograf.</p>
▼ Tiskárna	<p><b>Vytisknutí zkušební stránky</b></p>	<p>V případě potřeby vložte novou roli papíru nebo vyměňte kazetu papíru.</p> <p>Pokud tiskárna přesto nepracuje, nechte tachograf tachograf zkontrolovat v servisní dílně digitálních tachografů tachograf.</p>
⌘ Inverzní zobrazení	<p><b>Test funkce inverzního zobrazení displeje</b> Displej je na 2 sekundy přepnut do inverzního zobrazení.</p>	<p>Pokud není zobrazení na displeji čitelné, nechte tachograf tachograf zkontrolovat v servisní dílně digitálních tachografů.</p>

---

## Zobrazení zpráv

Na displeji lze zobrazovat čtyři typy zpráv.

- **Zprávy** - obsahuje informace o procesech nebo připomenutích pro řidiče. Zprávy se neukládají a nemohou být tedy vytisknuty. Stiskněte tlačítko **Zpět** a vymažte zprávu.
- **Předběžné výstrahy** - zobrazuje se jako včasné upozornění výstrah. Předběžné výstrahy se ukládají do paměti a mohou být vytisknuty. Stiskněte dvakrát tlačítko **OK** a vymažte předběžnou výstrahu.
- **Výstrahy** - zobrazují se například při překročení rychlosti nebo porušení zákona, nebo nelze-li provést záznam tachograf. Výstrahy se ukládají do paměti a mohou být vytisknuty. Stiskněte dvakrát tlačítko **OK** a vymažte výstrahu.
- **Poruchy** - jsou kritičtější než výstrahy a zobrazují se v případě, že je detekována porucha tachografu tachograf, snímače nebo karty řidiče. Kromě toho jsou poruchy prezentovány v případě zjištění neoprávněné manipulace se zařízením. Poruchase ukládají do paměti a mohou být vytisknuty. Stiskněte tlačítko **OK** a potvrďte Porucha.



Displej	Popis	Činnost
	Zpráva Vložení záznamu během jízdy není možné. Související s operátorem.	Zastavte vozidlo a pokuste znovu vložit záznam.
!■ Již v režimu společnosti	Zpráva Jsou zasunuty dvě karty společnosti. Druhá karta bude vysunuta bez dalšího zpracování (ověřena). Související s operátorem.	Vložte pouze jednu kartu společnosti.
!■ Již v režimu kontroly	Zpráva Jsou zasunuty dvě kontrolní karty. Druhá karta bude vysunuta bez dalšího zpracování (ověřena). Související s operátorem.	Vložte pouze jednu kontrolní kartu.
!■ Již v režimu kalibrace	Zpráva Jsou zasunuty dvě servisní karty. Druhá karta bude vysunuta bez dalšího zpracování (ověřena). Související s operátorem.	Vložte pouze jednu servisní kartu.
✖■1 Porucha karty 1	Porucha Karta v zásuvce 1 je vadná. Podobná zpráva pro zásuvku 2. Související s kartou.	Vysuňte kartu a vizuálně ji zkontrolujte. Vyčistěte kartu jemným navlhčeným hadříkem. Stál vadná - proveďte autodiagnostický test, viz kapitola <a href="#">kapitole Integrovaný test na straně 52</a> . Stále vadná – nechte zařízení zkontrolovat v servisní dílně.
!⓪⓪1 Překrytí času karty 1	Výstraha Čas vyjmutí karty řidiče je pozdější než datum/čas tachografu tachograf. Související s tachografem.	Zkontrolujte datum/čas tachografu tachograf a v případě potřeby je změňte. Počkejte až uplyne interval překrytí časů.

Displej	Popis	Činnost
!001 Porucha ověření karty 1	Porucha Kontrola zabezpečení tachografu pro kartu v zásuvce 1 se nezdařila. Podobná zpráva pro zásuvku 2. Související s tachografem.	Vysuňte kartu a vizuálně ji zkontrolujte.  Vyčistěte kartu jemným navlhčeným hadříkem.  Stál vadná - proveďte autodiagnostický test, viz kapitola <a href="#">kapitole Integrovaný test na straně 52</a> .  Stále vadná – nechte zařízení zkontrolovat v servisní dílně.
!00 Konflikt karty	Výstraha Byla zjištěna neplatná kombinace karet.Související s kartou.	Vyjměte vadnou kartu.
!0+02 Chyba integrity karty	Porucha Při načítání dat z karty v zásuvce 2 do tachografu byly zjištěny poškozené údaje. Podobná zpráva pro zásuvku 1. Související s kartou.	Vysuňte kartu a vizuálně ji zkontrolujte.  Vyčistěte kartu jemným navlhčeným hadříkem.  Stál vadná - proveďte autodiagnostický test, viz kapitola <a href="#">kapitole Integrovaný test na straně 52</a> .  Stále vadná – nechte zařízení zkontrolovat v servisní dílně.
!0→x2 Vysunutí karty bez uložení dat	Zpráva Data z karty v zásuvce 1 nemohla být uložena z důvodu chyby. Podobná zpráva pro zásuvku 2. Související s kartou.	Vysuňte kartu a vizuálně ji zkontrolujte.  Vyčistěte kartu jemným navlhčeným hadříkem.  Stál vadná - proveďte autodiagnostický test, viz kapitola <a href="#">kapitole Integrovaný test na straně 52</a> .  Stále vadná – nechte zařízení zkontrolovat v servisní dílně.
001 Uplynutí platnosti karty	Zpráva	Vyjměte kartu a nahraďte ji platnou kartou.

Displej	Popis	Činnost
	Podobná zpráva pro zásuvku 2. Související s operátorem.	
!@# Uplynutí platnosti karty	Zpráva Dojde k uplynutí platnosti karty v zásuvce 1 (den/měsíc).Podobná zpráva pro zásuvku 2. Související s operátorem.	Kontaktujte odpovědný orgán a vyžádejte si novou kartu.
1 Platnost karty uplyne za xx dní	Zpráva Platnost karty v zásuvce 1 uplyne za xx dní, xx je číslo od 0 do 30.Podobná zpráva pro zásuvku 2. Související s operátorem.	Kontaktujte odpovědný orgán a vyžádejte si novou kartu. Zpráva zmizí automaticky po 5 sekundách od stisknutí tlačítka.
!#@ Vložení karty za jízdy	Výstraha Karta řidiče byla vložena v průběhu jízdy. Související s operátorem.	Pokud je karta řidiče platná, pokračujte v jízdě.
→✓ Změny uloženy	Zpráva Zpráva potvrzující uložení změny.	Nevyžaduje žádný další úkon.
!@A/A Chyba integrity dat	PoruchaUživatelská data uložená v tachografu obsahují chyby. Související s tachografem	Nechte zařízení zkontrolovat v servisu digitálních tachografů.
?@▶ denní čas jízdy	Předběžná výstraha- denní čas jízdy 9 h Výstraha - denní čas jízdy 9 h Předběžná výstraha - denní čas jízdy Výstraha - konec denního času jízdy  Čtyři různé výstrahy při dosažení povoleného času jízdy.	
↓×↓ Stahování se nezdařilo	Výstraha Při pokusu o stažení dat z tachografu tachograf došlo k chybě. Související s tachografem/karta.	Zkontrolujte konektor a zařízení pro stahování dat. Opakujte pokus o stažení dat.  Pokud se porucha stále vyskytuje:

Displej	Popis	Činnost
		Tachografporucha –  Nechte zařízení zkontrolovat v servisu digitálních tachografů.
!⏴ d/m stáhnout data karty	Zpráva Označuje čas zbývající do dalšího stahování dat z karty (den/měsíc).	Připravte se na stahování dat.
!⏴ d/m stáhnout data vozidla	Zpráva Označuje čas zbývající do dalšího stahování dat z tachografu tachograf (den/měsíc).	Připravte se na stahování dat.
⏴ Stahování dokončeno	Zpráva Proces stažení dat z tachografu tachograf proběhl úspěšně.	Nevyžaduje žádný další úkon.
⏴/⏴× Jízda nelze otevřít slot	Zpráva Byl proveden pokus otevřít slot za jízdy vozidla. Související s operátorem.	Zastavte vozidlo. Zásuvku karty je možné otevřít pouze je-li vozidlo v klidu.
!⏴ Jízda bez platné karty	Výstraha Jízda bez platné karty nebo s neplatnou kombinací karet. Související s operátorem.	Zastavte vyjměte neplatnou kartu.
!⏴▶ konec denní jízdy	Výstraha Maximální denní čas jízdy	
!⏴  konec týdenní jízdy	Výstraha Maximální týdenní čas jízdy	
!⏴   konec dvoutýdenní jízdy	Výstraha Maximální dvoutýdenní čas jízdy	
f× Funkce není možná	Zpráva Požadovanou funkci nelze provést. Související s	Zkontrolujte, zda je tachograf tachograf nastaven do správného provozního režimu.

Displej	Popis	Činnost
	tachografem.	Pokud displej stále zobrazuje: Nechte zařízení zkontrolovat v servisu digitálních tachografů.
!⚠ Poškození hardware	Porucha Karta byla vyjmuta násilně nebo byl zjištěn neoprávněný zásah do zařízení. Související s operátorem.	Nechte zařízení zkontrolovat v servisu digitálních tachografů.
!⚠ ložení neplatné karty	Výstraha Do slotu byla vložena neplatná karta. Související s operátorem.	Vysuňte neplatnou kartu.
!⚠! Poslední relace neuzavřena v pořádku	Výstraha Během poslední relace byla karta řidiče nesprávně vysunuta ze zásuvky 1.  Předchozí vysunutí karty ze zásuvky 1 nebylo tachografem tachograf správně dokončeno. Podobná zpráva pro zásuvku 2. Související s kartou.	Vysuňte kartu a vizuálně ji zkontrolujte.  Vyčistěte kartu jemným navlhčeným hadříkem.  Stál vadná - proveďte autodiagnostický test, viz kapitola kapitole <b>Integrovaný test</b> na straně <b>52</b> .
⌘→✓ Uzamčení dokončeno	Zpráva Uzamčení dokončeno.	Nevyžaduje žádný další úkon.
←⌘✓ Zablokování dokončeno	Zpráva Odemčení dokončeno.	Nevyžaduje žádný další úkon.
M.....! Paměť je plná!	Zpráva Paměť pro manuální záznamy je plná. Související s operátorem.	Upravte manuální záznamy tak, aby se jejich počet snížil.
Nový čas? ●⌚ 03:01	Zpráva Změny letního času.	Pro zahájení nebo ukončení letního času odpovězte <b>ANO</b> .  Pro zrušení odpovězte <b>NE</b> nebo stiskněte tlačítko <b>Zpět</b> .

Displej	Popis	Činnost
!ATd/m další kalibrace	Výstraha Musí být provedena další povinná kalibrace (d/m = den/měsíc)	Naplánujte kalibraci.
!@/T Chybí karta řidiče/ servisní karta	Zpráva Zvolená funkce vyžaduje vložení karty řidiče nebo servisní karty. Související s operátorem.	Nechte zařízení zkontrolovat v servisu digitálních tachografů.
!@? žádné další podrobnosti	Porucha Nastala neznámá chyba snímače. Související se snímačem pohybu.	Nechte zařízení zkontrolovat v servisu digitálních tachografů.
>> Překročení rychlosti	Výstraha Nastavená maximální povolená rychlost vozidla byla překročena po dobu 1 minuty, překročení bude uloženo. Související s operátorem.	Dodržujte povolenou rychlost.  Vyhledejte maximální povolenou rychlost vozidla.
>>> Překročení rychlosti předběžná výstraha	Zpráva Byla překročena maximální povolená rychlost vozidla.  Nepřetržitě překročení povolené rychlosti bude po uplynutí 1 (jedné) minuty uloženo. Související s operátorem.	Dodržujte povolenou rychlost.

Displej	Popis	Činnost
!⚡ Přerušeni napájení	<p>Výstraha Napájecí napětí tachografu tachograf je nižší nebo vyšší než limit pro správnou funkci tachografu, nebo bylo přerušeno napájení. Související s vozidlem.</p> <p>Výstraha Elektrické napájení tachografu bylo přerušeno na dobu delší než 200 milisekund. Protáčecí napětí by takovou událost nemělo způsobit. Událost se negeneruje v režimu kalibrace. Související s vozidlem.</p>	Nechte zařízení zkontrolovat v servisu digitálních tachografů.
▼↑□ Vysoká teplota tiskárny	<p>Zpráva Tisk nemohl být zahájen nebo byl přerušen probíhající tisk z důvodu příliš vysoké teploty tiskárny. Související s tiskárnou.</p>	<p>Počkejte, dokud se teplota tiskárny nebude v povoleném rozsahu a tisk opakujte.</p> <p>Nechte zařízení zkontrolovat v servisu digitálních tachografů.</p>
▼↓⚡ Nízké napájení tiskárny	<p>Zpráva Probíhající tisk byl přerušen z důvodu nízkého vstupního napětí tachografu tachograf. Související s vozidlem.</p>	<p>Zkontrolujte, zda je zapnuto zapalování.</p> <p>Zkontrolujte akumulátor vozidla, propojení atd.</p> <p>Pokud je tiskárna stále vadná: Nechte zařízení zkontrolovat v servisu digitálních tachografů.</p>
▼↓□ Nízká teplota tiskárny	<p>Zpráva Tisk nemohl být zahájen z důvodu příliš nízké teploty tiskárny. Související s tiskárnou.</p>	<p>Počkejte, dokud se teplota tiskárny nebude v povoleném rozsahu a tisk opakujte.</p> <p>Pokud je tiskárna stále vadná: Nechte zařízení zkontrolovat v servisu digitálních tachografů.</p>
▼ⓧ Došel papír v tiskárně	<p>Zpráva Probíhající tisk byl přerušen, protože došel papír.</p>	Doplňte papír
Tiskárna je zaneprázdněná 	<p>Zpráva Probíhá tisk.</p>	Počkejte, až bude tisk dokončen.

Displej	Popis	Činnost
		Stiskněte a podržte tlačítko Zpět a zrušte tak tisk výpisu.
▼x▼ Tisk je zrušen	Zpráva Probíhající tisk byl zrušen.	Nevyžaduje žádný další úkon.
▼✓▼ Tisk dokončen	Zpráva Tisk proběhl úspěšně.	Nevyžaduje žádný další úkon.
>4 1/2h? Pripomenutí zbývající čtvrt hodiny	Zpráva Řidiči zbývá 15 minut do překročení maximálního zákonného limitu 4,5 hodiny nepřetržité jízdy.	Během příštích 15 minut najděte vhodné místo pro přestávku.
?▶1h připomenutí denní odpočinek	Předběžná výstraha Připomenutí denního odpočinku.	
!▶1h připomenutí týdenní odpočinek	Předběžná výstraha Připomenutí týdenního odpočinku.	
xA1 chyba sekundárního snímače	Porucha Z druhého snímače pohybu nejsou přijímána žádná nebo vadná data. Související se snímačem pohybu.	Nechte zařízení zkontrolovat v servisu digitálních tachografů.
!01 Ověření snímače selhalo	Porucha Tachograf tachograf nedetekuje snímač. Související se snímačem pohybu.	Nechte zařízení zkontrolovat v servisu digitálních tachografů.



Displej	Popis	Činnost
!@!A Ověření snímače selhalo	<p>Porucha Tachograf tachograf nerozeznal připojení instalovaného snímače. Související se snímačem pohybu.</p> <p>Porucha Byl zjištěn neúspěšný pokus o ověření snímače pohybu. Související se snímačem pohybu.</p>	Nechte zařízení zkontrolovat v servisu digitálních tachografů.
!L=0 Porucha kabelu snímače	<p>Výstraha Chyba dat snímače. Související se snímačem pohybu.</p>	Nechte zařízení zkontrolovat v servisu digitálních tachografů.
!L>0 Porucha kabelu snímače	<p>Výstraha Chyba dat snímače pohybu. Související se snímačem pohybu.</p>	Nechte zařízení zkontrolovat v servisu digitálních tachografů.
x!A Chyba komunikace snímače	<p>Porucha Chyba komunikace se snímačem pohybu. Související se snímačem pohybu.</p>	Nechte zařízení zkontrolovat v servisu digitálních tachografů.
!L Chyba dat snímače	<p>Výstraha Porucha signálu mezi snímačem pohybu a tachografem tachograf. Související se snímačem pohybu.</p>	Nechte zařízení zkontrolovat v servisu digitálních tachografů.
!@L/L Chyba integrity dat snímače	<p>Porucha Vnitřní chyba snímače pohybu, porušení integrity uložených dat. Související se snímačem pohybu</p>	Nechte zařízení zkontrolovat v servisu digitálních tachografů.
!L→Lx Chyba přenosu dat snímače	<p>Porucha Snímač rychlosti a tachograf tachograf spolu nekomunikují. Související se snímačem pohybu.</p>	Nechte zařízení zkontrolovat v servisu digitálních tachografů.

Displej	Popis	Činnost
xll ✓ Porucha snímače žádné potvrzení	Porucha Chyba komunikace se snímačem pohybu. Související se snímačem pohybu.	Nechte zařízení zkontrolovat v servisu digitálních tachografů.
ll → A... Párování snímače	Zpráva Snímač pohybu a tachograf tachograf se právě párují. Související se snímačem pohybu.	Vyčkejte, dokud nebude automatické párování dokončeno.
xAll ↑↑ Příliš vysoký výkon snímače	Porucha Snímač vykazuje příliš vysoký výkon. Související se snímačem pohybu.	Nechte zařízení zkontrolovat v servisu digitálních tachografů.
xAll ↓↓ Příliš nízký výkon snímače	Porucha Snímač vykazuje příliš nízký výkon. Související se snímačem pohybu.	Nechte zařízení zkontrolovat v servisu digitálních tachografů.
!ll † Chybí signál napájení snímače	Porucha Snímač pohybu není napájen. Související se snímačem pohybu.	Nechte zařízení zkontrolovat v servisu digitálních tachografů.
!llx Neoprávněné otevření skříně snímače	Porucha Zjištěno neoprávněné otevření. Související se snímačem pohybu.	Nechte zařízení zkontrolovat v servisu digitálních tachografů.
A → T? Servis předběžná výstraha	Zpráva Příští kalibrace, předběžné upozornění.	Nechte zařízení zkontrolovat v servisu digitálních tachografů.
>4 1/2h čas na přestávku	Zpráva Maximálního zákonný limit 4,5 hodiny nepřetržité jízdy uplynul.	
!A → T čas na údržbu	Zpráva Platnost kalibrace tachografu tachograf uplynula.	Nechte zařízení zkontrolovat v servisu digitálních tachografů.

Displej	Popis	Činnost
!► H čas na denní odpočinek	Výstraha Výstraha před počátkem denního odpočinku.	
!► hh čas na týdenní odpočinek	Výstraha Výstraha před počátkem týdenního odpočinku.	
■→⊕ Nebylo stisknuto tlačítko časového intervalu	Zpráva Tachograf tachograf čeká na vstup.	Stiskněte příslušná tlačítka a dokončete postup.
!⊕ úprava UTC není povolena	Zpráva Úprava UTC času o více jak +/- 1 (jednu) minutu za týden není povolena.	Pokud se čas UTC v tachografu tachograf odchýlí více jak o 20 minut, musí být provedena kalibrace v servisní dílně digitálních tachografů tachograf.
x⊕/⊕Zx Nelze otevřít slot	Zpráva Zásuvku příslušné karty není možné otevřít. Související s tachografem.	Zkontrolujte, zda je zapnuto zapalování.  Pokud je zásuvka stále vadná: Nechte zařízení zkontrolovat v servisu digitálních tachografů.
!⊕ ⊕ Neoprávněná výměna snímače	Porucha Od posledního párování byl vyměněn snímač. Související se snímačem pohybu.	Nechte zařízení zkontrolovat v servisu digitálních tachografů.
!A Zx Neoprávněné otevření UU	Porucha Byla otevřena skříň tachografu Tachograf. Související s tachografem.	Nechte zařízení zkontrolovat v servisu digitálních tachografů.
xA Unitární porucha UU	Porucha Tachograf tachograf detekoval vnitřní poruchu. Související s tachografem.	Nechte zařízení zkontrolovat v servisu digitálních tachografů.
xA  Konflikt pohybu vozidla	Zpráva Data druhého a primárního snímače pohybu se neshodují. Související se snímačem pohybu.	Nechte zařízení zkontrolovat v servisu digitálních tachografů.

Displej	Popis	Činnost
Nesprávný kód PIN! Karta uzamčena 1	Zpráva Překročen počet povolených pokusů o zadání kódu PIN. [Servisní karta] Související s kartou	Vysuňte kartu a nahrad'te ji platnou.
?@  týdenní čas jízdy	Předběžná výstraha Maximální týdenní čas jízdy	
?@   2-týdenní čas jízdy	Předběžná výstraha Maximální dvoutýdenní čas jízdy	

---

## Příklady výpisů

Na následujících stránkách naleznete několik příkladů výpisů, které lze vybrat v nabídce **TISK**:

- Denní výpis (karta) **24 hodin - karta** (včetně místního času).
- Denní výpis (VU) **24 hodin - vozidlo** (včetně místního času).
- Události a poruchy (karta) **události - karta**.
- Události a poruchy (VU) **události - vu**.
- Informace o čase jízdy **informace o čase jízdy**
- Technické údaje **technické údaje**.
- Překročení rychlosti **překročení rychlosti**.
- Rychlost vozidla **rychlost vozidla**.
- Otáčky motoru (ot/min) **otáčky motoru**.
- Stav D1/D2 **stav D1/D2**.
- Formulář pro ruční vyplnění **formulář, ruční vyplnění**.

Následující příklad je potvrzením po ručním vyplnění.

- Potvrzení ručního vyplnění

## Denní výpis (karta)

Tento výpis uvádí seznam všech činností uložených na kartě řidiče (nebo na kartě druhého řidiče) pro vybrané datum (zákonný požadavek). Používá se univerzální čas (UTC).

Zobrazuje se následující (na druhé řádce):

## 24 hodin - karta

1	06/03/2009 10:32 (UTC)
2	24h
3	Andersson
4	Richard
5	00007001106910 0 0
6	20/02/2012
7	A 1234567890ABCDEF
8	S /ABC 123
9	Stoneridge Electronics
10	900208R7.1/26R01
11	Johansson and Sons
12	T S / 0 0 0 1 1 6 0 0
13	T 23/09/2008
14	S / 0 0 0 1 2 3 0 0
	23/01/2009
15	06/03/2009 52
16	1
17	A S /ABC 123
18	0 km
19	08:55 00h01
	08:56 00h01
	08:57 01h25
	10:22 00h01
	10:23 00h09
20	1 km; 1 km
21	08:53 S
	0 km
	00h02 1 km
	00h54 01h25
	00h11 00h00
	10h30

1. Datum a čas výpisu.
2. Typ výpisu (24h, karta).
3. Příjmení držitele karty.
4. Jméno držitele karty.
5. Identifikační číslo karty a země.
6. Datum uplynutí platnosti karty řidiče.
7. Identifikační číslo vozidla, VIN.
8. Registrující členský stát a registrační značka vozidla, VRN.
9. Tachograf- výrobce.
10. Tachograf- katalogové číslo.
11. Servisní dílna odpovědná za poslední kalibraci.
12. Číslo servisní karty.
13. Datum poslední kalibrace.
14. Poslední kontrola kontrolovaného řidiče.
15. Dotazované datum a denní počítadlo přítomných karet.
16. Zásuvka, do které byla karta zasunuta.
17. Registrační značka vozidla (VRN) pro vozidlo, ve kterém byla zasunuta karta řidiče.
18. Stav počítadla kilometrů při vložení karty.
19. Činnosti se zasunutou kartou řidiče, čas zahájení a délka trvání.
20. Vyjmutí karty: Stav počítadla kilometrů a ujetá vzdálenost od posledního vložení karty, pro které je znám stav počítadla kilometrů.
21. Denní shrnutí činností.

## Denní výpis (karta), pokračování

Pro usnadnění kontroly činností ve výpise si můžete vybrat lokální čas namísto času univerzálního (UTC). Výpis obsahuje ve všech ohledech stejné informace.

### Poznámka!

Text NEPŘEDPISOVÉ označuje, že tento výpis nespĺňuje požadavky žádného předpisu.



▼ 26/11/2007 08:41 (●) (S)

\*\*\* OUT OF RÉGULATION \*\*\*

24h ▼ (●) (S) ▼ UTC+01h00

⊖ Andersson  
Richard

⊖ S /ABCD6789012345 1 1  
31/12/2012

-----  
A 1234567890ABCDEFG  
S /123 A 23F

-----!XA-----

!H L 27/02/2009 16:32  
!11 S /ABC 123 93h41  
A

X L 05/03/2009 15:20  
X35 S /ABC 123 17h32  
A

!H L 05/03/2009 15:20  
!11 S /ABC 123 17h32  
A

X L 06/03/2009 08:55  
X35 S /ABC 123 01h37  
A

!H L 06/03/2009 08:55  
!11 S /ABC 123 01h37  
A

-----!XA-----

X L 00 03/03/2009 09:15  
X35 05h10  
A

!H L 00 03/03/2009 09:15  
!11 05h10  
A

!+ 01 03/03/2009 14:26  
!08 ( 1) 48h53  
A

X L 07 05/03/2009 15:20  
X35 19h12  
⊖ S /00007001106910 0 0  
⊖ S /00007001106880 0 0

!H L 07 05/03/2009 15:20  
!11 19h12  
⊖ S /00007001106910 0 0  
⊖ S /00007001106880 0 0

-----!XA-----

22. ————

23. ————

24. ————

25. ————

26. ————

22. Posledních pět událostí a poruch z karty řidiče.
23. Posledních pět událostí a poruch z VU, jednotky vozidla.
24. Místo kontroly.
25. Podpis kontrolora.
26. Podpis řidiče.

## Denní výpis (VU)

Tento výpis uvádí seznam všech činností uložených v jednotce vozidla tachograf (VU) pro vybrané datum (zákonný požadavek). Používá se univerzální čas (UTC). Výpis je závislý na následujícím:

- Pokud není vložena karta řidiče, vyberte aktuální den nebo některý z posledních osmi dnů.
- Pokud je vložena karta, vyberte kterýkoli den uložený v tachografu tachograf, z maximálního počtu posledních 28 dnů. Pokud pro vybrané datum nejsou k dispozici žádné údaje, nebude výpis vytištěn.

Displej zobrazuje následující údaje (na druhé řádce):

### 24 hodin - vozidlo

Stoneridge

1. 06/03/2009 10:39 (UTC)

2. 24h

3. Andersson

4. Richard

5. S /00007001106910 0 0

6. 20/02/2012

7. Schmidt

8. Magnus

9. S /00007001106880 0 0

10. 20/02/2012

11. 06/03/2009

12. 0 - 1 km

13. Andersson

14. Richard

15. S /ABC 123

16. 03/03/2009 11:45

17. 0 km; 08h53

18. 0 km; 0 km

08:53 00h02

0 km; 0 km

Andersson

Richard

S /00007001106910 0 0

20/02/2012

A → S /ABC 123

06/03/2009 10:26

0 km

08:55 00h01

08:56 00h01

08:57 01h25

09:10 00h01

10:22 00h01

10:23 00h16

1 km; 1 km

1. Datum a čas výpisu.
2. Typ tiskového výstupu (24h, VU).
3. Příjmení držitele karty (řidič).
4. Jméno držitele karty (řidič).
5. Identifikační číslo karty a země.
6. Datum uplynutí platnosti karty řidiče.
7. Příjmení držitele karty (druhý řidič).
8. Jméno držitele karty (druhý řidič).
9. Identifikační číslo karty a země.
10. Datum uplynutí platnosti karty druhého řidiče.
11. Činnosti řidiče v chronologickém pořadí uložené v jednotce VU podle slotu karty.
12. Dotazované datum.
13. Stav počítadla kilometrů v 00:00 a 24:00 hod.
14. Řidič
15. Registrující členský stát a registrační číslo předchozího použitého vozidla.
16. Datum a čas vyjmutí karty z předchozího vozidla.
17. Stav počítadla kilometrů vozidla při vložení karty.
18. Činnosti s časem zahájením a dobou trvání



## Denní výpis (VU), pokračování

M = Ruční záznamy činností řidiče.

Pro usnadnění kontroly činností ve výpisu si můžete vybrat lokální čas namísto času univerzálního (UTC). Výpis obsahuje ve všech ohledech stejné informace.

### Poznámka!

Text NEPŘEDPISOVÉ označuje, že tento výpis nespĺňuje požadavky žádného předpisu.

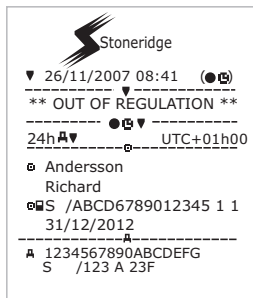

19	□ Schmidt Magnus □ S /00007001106880 0 0 20/02/2012
20	A → S /ABC 123
21	05/03/2009 14:40
22	0 km □ 00:00 08h53 □ □ 0 km; 0 km
	□ --- 0 km □ 08:53 00h02 □ □ 0 km; 0 km
	□ Schmidt Magnus □ S /00007001106880 0 0 20/02/2012
	A → S /ABC 123
	06/03/2009 10:25
	0 km M
	□ 08:55 00h01 □ □ * □ 08:56 01h43 □ □ * 1 km; 1 km
23	1 □ --- Σ □ 00h00 0 km ✕ 00h02 □ 00h00 □ 00h00
24	2 □ --- ✕ 00h00 □ 00h02 □ 00h00
25	□ Andersson Richard □ S /00007001106910 0 0 10 08:53 S □ 00h02 0 km 1km ✕ 08h54 □ 01h25 □ 00h16 □ 10h37
26	□ Schmidt Magnus □ S /00007001106880 0 0 10 08:53 S □ 00h00 0 km 1km ✕ 00h00 □ 08h54 □ 01h43 □ 10h37

19. Druhý řidič.
20. Registrující členský stát a registrační číslo předchozího použitého vozidla.
21. Datum a čas vyjmutí karty z předchozího vozidla.
22. Stav počítadla kilometrů vozidla při vložení karty.  
M = Ruční záznamy činností řidiče.  
\* = Čas odpočinku trvajícího alespoň jednu hodinu.
23. Přehled časových intervalů bez vložené karty ve slotu řidiče.
24. Přehled časových intervalů bez vložené karty ve slotu druhého řidiče.
25. Denní shrnutí činností (řidič).
26. Denní shrnutí činností (druhý řidič).

## Události a poruchy (karta)

Tento výpis uvádí seznam všech výstrah a poruch uložených na kartě (zákonný požadavek). Používá se univerzální čas (UTC).

Displej zobrazuje následující údaje (na druhé řádce):

### karta události

Stoneridge

1 20/07/2007 09:48 (UTC)

2 IX

3 Andersson

4 Richard

5 S /ABCD6789012345 1 1

6 31/12/2012

7 A 1234567890ABCDEFG  
S /123 A 23F

8 A 24/1/2007 07:30  
00h05  
A 1234567890ABCDEFG  
S /123 A 23F

!IL 3/2/2007 15:30  
135 00h00  
A 1234567890ABCDEFG  
VIN  
S /123 A 23F

9 XIL 29/2/2007 06:41  
X35 00h23  
A 1234567890ABCDEFG  
VIN  
S /123 A 23F

XIL 14/3/2007 11:30  
X35 01h05  
A 1234567890ABCDEFG  
VIN  
S /123 A 23F

10 IL

11 IL

12 IL

1. Datum a čas.
2. Typ výpisu. (události a poruchy, karta).
3. Příjmení držitele karty.
4. Jméno držitele karty.
5. Identifikační číslo karty a země.
6. Datum uplynutí platnosti karty.
7. Registrační značka vozidla (VRN).
8. Seznam všech událostí uložených na kartě řidiče.
9. Seznam všech poruch uložených na kartě řidiče.
10. Místo kontroly.
11. Podpis kontrolora.
12. Podpis řidiče.

## Události a poruchy (VU)

Tento výpis uvádí seznam všech výstrah a poruch uložených v tachografu tachograf nebo v jednotce vozidla (zákonný požadavek). Používá se univerzální čas (UTC).

Displej zobrazuje následující údaje (na druhé řádce):

### událost vozidla

The image shows a tachograph printout with the Stoneridge logo at the top. The printout is divided into several sections by dashed lines. Numbered callouts (1-12) point to specific fields:

- 1: 20/07/2007 09:48 (UTC)
- 2: !XAV
- 3: Andersson
- 4: Richard
- 5: S /ABCD6789012345 1 1
- 6: 31/12/2012
- 7: A 1234567890ABCDEF  
S /123 A 23F
- 8: !G02 07/02/2007 06:24  
!04 (10) 00h00  
A 1234567890ABCDEF  
S /123 A 23F
- 9: X03 07/02/2007 08:42  
X35 00h00  
A 1234567890ABCDEF  
S /123 A 23F
- 10: XA01 07/02/2106 06:24  
X31 00h00  
A 1234567890ABCDEF  
S /123 A 23F
- 11: [Symbol] .....
- 12: [Symbol] .....

1. Datum a čas.
2. Typ výpisu. (události a poruchy, VU).
3. Příjmení držitele karty.
4. Jméno držitele karty.
5. Identifikační číslo karty a země.
6. Datum uplynutí platnosti karty řidiče.
7. Identifikace vozidla. VIN, registrující členský stát a registrační značka vozidla VRN.
8. Seznam všech událostí uložených ve jednotce vozidla.
9. Seznam všech chyb uložených ve jednotce vozidla.
10. Místo kontroly.
11. Podpis kontrolora.
12. Podpis řidiče.

## Informace o čase jízdy

Tento výpis uvádí informace o času jízdy.

Displej zobrazuje následující údaje (na druhé řádce):

dobu provozu

### Poznámka!

Čísla 16 až 20: Tyto souhrnné řádky jsou vytištěny pouze v případě, že se vyskytne jakákoliv výstraha..

### Poznámka!

Číslo 8: Otazník za hodnotou označuje, že pro PŘESTÁVKU/ODPOČINEK byly přiřazeny NEZNÁMÉ intervaly.

Stoneridge

1 20/07/2007 09:48  
(UTC+01:00)

3

4 Andersson  
Richard

5 S / ABCD6789012345 1 1  
31/12/2012

7

8 12/2/2011 19:24 [?]

9 1 02h51  
1 00h13

11 10h29 (>9h: 2)

12 12h24

13

14

15

16 31/12/2012

17 12/04/2011

18 12/04/2011

19 12/12/2011

20

1. Datum a čas.
2. Zobrazuje rozdíl mezi UTC a místním časem.
3. Typ výpisu (souhrn času řidiče).
4. Jméno a příjmení držitele karty.
5. Identifikace držitele karty.
6. Datum uplynutí platnosti karty.
7. Souhrn času řidiče
8. Konec posledního intervalu denního/týdenního odpočinku.
9. Čas nepřetržité jízdy řidiče.
10. Kumulativní čas odpočinku řidiče.
11. Denní čas jízdy, v závorce - počet výskytů, kdy čas jízdy překročil 9 hodin během stávajícího týdne.
12. Čas zbývajících do okamžiku, kdy musí řidič začít interval denního/týdenního odpočinku.
13. Týdenní čas jízdy.
14. Dvoutýdenní čas jízdy.
15. Souhrn karty řidiče.
16. Datum uplynutí platnosti karty řidiče.
17. Datum následujícího povinného stažení karty řidiče.
18. Souhrn souvisejících časů jednotky vozidla (tachograf).
19. Datum následujícího povinného stažení dat jednotky VU.
20. Datum následující povinné kalibrace jednotky VU.

## Technické údaje

Na tomto výpisu je uveden seznam údajů, například nastavení rychlosti, rozměr pneumatik, kalibrační údaje a nastavení času.

Displej zobrazuje následující údaje (na druhé řádce):

### technické údaje

Stoneridge

- 1 19/10/2010 08:41 (UTC)
- 2 T
- 3 Andersson Richard  
S /00007001106910 0 0  
23/05/2015
- 4 ABCD1E2345678910
- 5 NL /AA-BB-12
- 6 Stoneridge Electronics  
Adolfsbergsvägen 3  
S70227 örebro  
900208E7.3/01R01  
SVN31309
- 7 1234567890/7878/06/A2
- 8 2010
- 9 v P477 31/07/2010
- 10
- 11
- 12 ll 1234567890/1006/07/A1

- 13 e1-175
- 14 05/08/2010
- 15 T STONERIDGE ELECTRONICS  
168 66 BROMMA
- 16
- 17 T S /12345678901012 1 0  
31/08/2016
- 18
- 19 05/08/2010 (1)
- 20 A NL /AA-BB-12
- 21 /??????????????
- 22 w 9 150 Imp/km
- 23 k 9 150 Imp/km
- 24 l 3 331 mm
- 25 315/80 R22.5
- 26 > 89 km/h
- 27 15 km; 15 km
- T Johansson and Sons  
123 45 BROMMA
- T S /12345678901012 1 0  
31/08/2016
- 28 T 06/08/2010 (2)
- 29 A ABCD1E2345678910
- 30 NL /AA-BB-12
- w 9 150 Imp/km
- k 9 150 Imp/km
- l 3 331 mm
- 315/80R22.5
- > 89 km/h
- 0 km; 26 km
- 32 ! 06/08/2010 10:40
- 06/08/2010 10:41
- T Johansson and Sons  
123 45 BROMMA
- T S /12345678901012 1 0
- ! x A
- 33 ! 19/10/2010 08:40
- 34 x 19/10/2010 08:40

1. Datum a čas.
2. Typ výpisu. (technické údaje).
3. ID držitele karty.
4. Identifikační číslo vozidla (VIN).
5. Registrační značka vozidla (VRN) a země registrace.
6. Výrobce tachografu.
7. Katalogové číslo tachografu.
8. Číslo typového schválení tachografu.
9. Sériové číslo tachografu, datum výroby, typ zařízení a kód výrobce.
10. Rok výroby.
11. Verze a datum instalace softwaru.
12. Sériové číslo snímače pohybu.
13. Číslo typového schválení snímače pohybu.
14. Datum první instalace snímače pohybu.
15. Servisní dílna, která provedla kalibraci.
16. Adresa servisní dílny.
17. Identifikační číslo servisní karty.
18. Datum uplynutí platnosti servisní karty.
19. Datum kalibrace.
20. VIN
21. Číslo VRN a země registrace.
22. Koeficient charakteristiky vozidla.
23. Konstanta záznamového zařízení.
24. Efektivní obvod pneumatik.
25. Rozměr pneumatik vozidla.
26. Autorizované nastavení rychlosti.
27. Staré a nové stavy počítadla ujetých kilometrů.
28. Datum a důvod kalibrace.
29. VIN.
30. Číslo VRN a země registrace.
31. Staré datum a čas. (Před nastavením času)
32. Nové datum a čas. (Po nastavení času)
33. Čas poslední události.
34. Poslední datum a čas poruchy.

## Překročení rychlosti

Tento tiskový výstup obsahuje seznam případů překročení rychlosti, dobu trvání a jméno řidiče.

Displej zobrazuje následující údaje (na druhé řádce):

### překročení rychlosti

Stoneridge

1 20/07/2007 09:48 (UTC)

2 >> 89 km/h

3 Andersson

4 Richard

5 S /ABCD6789012345 1 1

6 31/12/2012

A 1234567890ABCDEF

7 S /123 A 23F

8 > 9/02/2007 11:31  
> 17/01/2007 (008)

9 >> 12/02/2007 19:24 00h05  
98 km/h 94 km/h (1)  
Andersson  
Richard  
S /ABCD6789012345 1 1

>>(365)<<-----  
> 9/02/2007 11:31 00h10  
99 km/h 97 km/h  
Svensson  
Bertil  
S /EFGH123456786 2 2

>>10<<-----  
> 12/02/2007 19:24 00h05  
98 km/h 94 km/h (1)  
Andersson  
Richard  
S /ABCD6789012345 1 1

>>10<<-----  
> 12/02/2007 19:24 00h10  
99 km/h 97 km/h (1)  
Svensson  
Bertil  
S /EFGH123456786 2 2

12 \*

13

14

1. Datum a čas.
2. Typ výpisu. (překročení rychlosti). Nastavení omezovače rychlosti.
3. Přijmení držitele karty.
4. Jméno držitele karty.
5. Identifikační číslo karty a země.
6. Datum uplynutí platnosti karty řidiče.
7. Identifikace vozidla. VIN, registrující členský stát a registrační značka vozidla VRN.
8. Datum a čas poslední kontroly překročení rychlosti.
9. Datum a čas prvního překročení rychlosti a počet výskytů překročení rychlosti. První překročení rychlosti od poslední kalibrace. Datum, čas a doba trvání. Maximální a průměrná rychlost. Řidič a identifikační číslo karty řidiče.
10. Pět nejzávažnějších případů překročení rychlosti z posledních 365 dnů. Datum, čas a doba trvání. Maximální a průměrná rychlost. Řidič a identifikační číslo karty řidiče.
11. Nejzávažnější případy překročení rychlosti v posledních deseti dnech. Datum, čas a doba trvání. Maximální a průměrná rychlost. Řidič a identifikační číslo karty řidiče.
12. Místo kontroly.
13. Podpis kontrolora.
14. Podpis řidiče.

## Rychlost vozidla

Tento výpis uvádí seznam rychlostí vozidla zorganizovaný chronologicky v pásmech (km/h) pro každého řidiče.

Displej zobrazuje následující údaje (na druhé řádce):

### rychlost vozidla

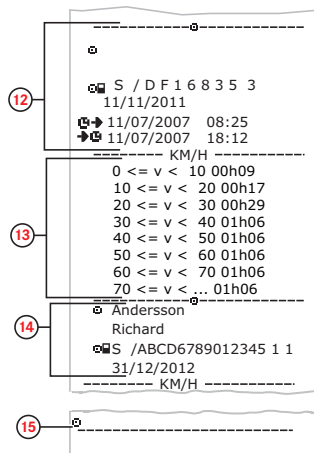
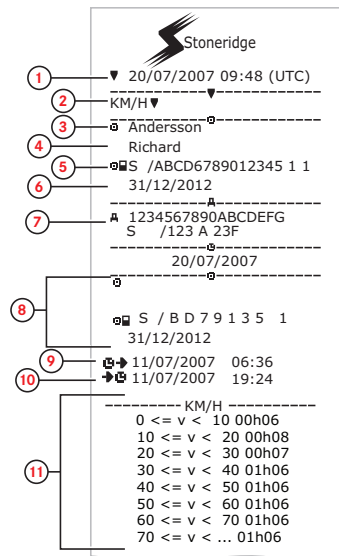

1. Datum a čas.
2. Typ výpisu (rychlost vozidla).
3. Příjmení držitele karty.
4. Jméno držitele karty.
5. Identifikační číslo karty a země.
6. Datum uplynutí platnosti karty řidiče.
7. Identifikace vozidla. VIN, registrující členský stát a registrační značka vozidla VRN.
8. Informace o předchozím řidiči (v chronologickém pořadí).
9. Počáteční datum a čas předchozího řidiče.
10. Konečné datum a čas předchozího řidiče.
11. Rychlostní rozsah a doba trvání.
12. Informace o předchozím řidiči (v chronologickém pořadí).
13. Rychlostní rozsah a doba trvání.
14. Informace o kartě posledního řidiče.
15. Podpis řidiče.

## Otáčky motoru (ot/min)

Tento tiskový výstup obsahuje seznam rychlosti vozidla a pásem otáček v chronologickém pořadí každého řidiče.

Displej zobrazuje následující údaje (na druhé řádce):

### otáčky motoru

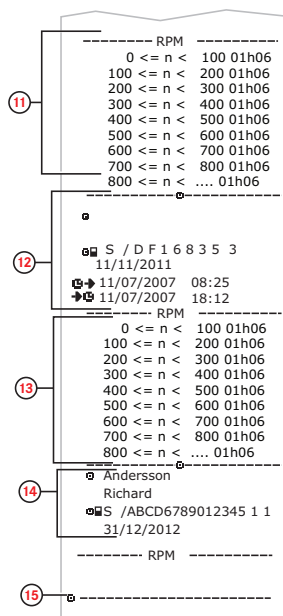
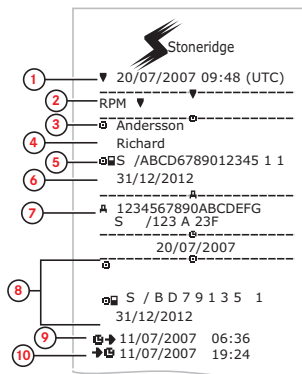

1. Datum a čas.
2. Typ výpisu (otáčky motoru).
3. Příjmení držitele karty.
4. Jméno držitele karty.
5. Identifikační číslo karty a země.
6. Datum uplynutí platnosti karty řidiče.
7. Identifikace vozidla. VIN, registrující členský stát a registrační značka vozidla VRN.
8. Informace o předchozím řidiči (v chronologickém pořadí).
9. Počáteční datum a čas předchozího řidiče.
10. Konečné datum a čas předchozího řidiče.
11. Rozsah otáček motoru a doba trvání.
12. Informace o předchozím řidiči (v chronologickém pořadí).
13. Rozsah otáček motoru a doba trvání.
14. Informace o kartě posledního řidiče.
15. Podpis řidiče.



## Stav D1/D2

Tento tiskový výstup obsahuje seznam změn stavů zadních konektorů (D1 a D2). Výstupy zadních konektorů jsou specifické podle společnosti.

Displej zobrazuje následující údaje (na druhé řádce):

**stav D1/D2**

Stoneridge

1. 20/07/2007 09:48 (UTC)

2. STATUS 1/2

3. Andersson

4. Richard

5. S /ABCD6789012345 1 1  
31/12/2012

6. A 1234567890ABCDEF  
S /123 A 23F

7. 15/07/2007

8. STATUS 1/2

9. STATUS D1 D2 TIME  
1 0  
0 0 00:00:48  
0 1 00:01:36  
1 0 00:04:48  
0 1 00:08:48  
1 1 00:13:52  
0 1 00:17:36  
1 0 00:21:36  
1 1 00:25:52

10. S

1. Datum a čas.
2. Typ výpisu (stav D1/D2).
3. Příjmení držitele karty.
4. Jméno držitele karty.
5. Identifikační číslo karty a země.
6. Datum uplynutí platnosti karty řidiče.
7. Identifikace vozidla. VIN, registrující členský stát a registrační značka vozidla VRN.
8. Zvolené datum tiskového výstupu.
9. Změny stavu pro konektory a časové razítko.
10. Podpis řidiče.

## Formulář pro ruční vyplnění

Toto je výpis formuláře s rukou psanými záznamy.

Displej zobrazuje následující údaje (na druhé řádce):

formulář, ruční vyplnění

The image shows a screenshot of a Stoneridge form with handwritten data and numbered callouts 1-8. The form is divided into several sections by dashed lines. The data is as follows:

- 1. Date and time: 26/11/2007 07:41 (with a location icon)
- 2. Time zone: MO, UTC+01h00
- 3. Name: Andersson, Richard
- 4. VIN: 1234567890ABCDEFGH, S /123 A 23F
- 5. Date and time: 23/11/07 08:41
- 6. A table with 5 rows and 2 columns of checkboxes. The first column contains a circle with a checkmark, and the second column contains a square with a checkmark. The rows are separated by dots.
- 7. Date and time: 23/11/07 16:23
- 8. A small square icon.

1. Datum a čas (místní čas)
2. Typ tiskového výstupu (ruční záznamy).
3. Jméno držitele karty a identifikační číslo.
4. Identifikace vozidla. VIN, registrující členský stát a registrační značka vozidla VRN.
5. Čas vyjmutí karty.
6. Ruční záznamy s dobou trvání.
7. Čas vložení karty.
8. Podpis řidiče.

## Údaje a technické parametry

### Certifikace a schválení

Tachograf tachograf je schválen pro použití v zemích Evropské unie a certifikován podle normy ITSEC na úrovni E3 v souladu legislativou EU.

Číslo typového schválení: e5-0002.

### Zabraňte vlivu vysokého napětí.

Pokud předpokládáte, že ke spuštění vozidla bude potřeba několik pokusů za použití propojovacích kabelů, odpojte tachograf tachograf od napájení.

Další informace o odpojení napájení tachografu tachograf naleznete v uživatelské příručce vozidla.

Pod odpojení tachografu tachograf od napájení bude možná nutné provést jeho opětovnou kalibraci.

### Poznámka!

**Vysoké napětí může způsobit trvalé poškození tachografu tachograf a poruše elektronických součástí. Poškození tachografu**

**způsobené takovým způsobem nepodléhá záruce.**

### Data uložená v tachografu Tachograf

Tachograf tachograf zaznamenává a ukládá různé údaje:

- Údaje z karty řidiče, kromě údajů z řidičského průkazu.
- Upozornění a špatné funkce vztahující se k tachografu tachograf a řidiči, společnosti a dílenským kartám.
- Informace o vozidle, údaje počítadla kilometrů a detailní informace o rychlosti za 24 hodin.
- Neoprávněné zásahy do tachografu tachograf.
- Rychlost vozidla se ukládá nepřetržitě.

### Poznámka!

**Překročení rychlosti po dobu delší než jedna minuta bude uloženo do paměti tachografu tachograf.**

### Data při vložení a vyjmutí karty

Uložená data pro jednotlivé karty:

- Jméno a příjmení držitele karty.
- Číslo karty řidiče, členský stát vydávající kartu a datum vypršení platnosti karty.
- Datum a čas při vložení a vyjmutí karty řidiče.
- Stav počítadla kilometrů vozidla při vložení a vyjmutí karty řidiče.
- Registrační značka vozidla (VRN) a země registrace vozidla.
- Čas vyjmutí karty ve vozidle, ve kterém byla naposledy karta řidiče vložena do tachografu.
- Slot, ve kterém byla karta řidiče řidiče vložena.
- Označení, pokud byly provedeny manuální záznamy činnosti.
- Výběr jazyka tachografu tachograf řidičem.

### Data o činnosti řidiče

Data uložená pro každý den a změnu činnosti řidiče:

- Stav jízdy: jeden řidič nebo člen posádky.
- Karta použitá v tachografu tachograf.

- Vložená nebo nevložená karta při změně činnosti.
- Činnost řidiče.
- Datum a čas změny činnosti.

### Ostatní údaje

Ostatní údaje uložené v tachografu tachograf:

- Podrobný přehled o rychlosti vozidla.
- Překročení rychlosti trvající nejméně 1 minutu.
- Události společnosti a servisní dílny.

### Data uložená na kartě

Karta řidiče je jedinečná pro každého řidiče a proto identifikuje držitele karty. Kromě toho karta ukládá různá data:

- Čas jízdy, činnosti a ujetá vzdálenost.
- Informace z řidičského průkazu.
- Některé výstrahy a chybné funkce.
- Registrační značka vozidla (VRN) pro vozidla používaná držitelem karty.
- Kontroly provedené úředními orgány.

Data se na kartu ukládají automaticky, pokud je to nutné. V režimu druhého řidiče se na karty ukládají data pro prvního i druhého řidiče.

#### Poznámka!

Normálně může karta řidiče uchovávat údaje po dobu minimálně 28 dní. Po

tomto čase jsou nejstarší data přepsána při uložení nových dat.

### Data při vložení a vyjmutí karty

Data uložená pro každý den a vozidlo:

- Datum a čas prvního vložení a posledního vyjmutí karty řidiče.
- Stav počítadla kilometrů vozidla při prvním vložení a posledním vyjmutí karty řidiče.
- Registrační značka vozidla (VRN) a země registrace vozidla.

### Data o činnosti řidiče

Data uložená pro každý den a změnu činnosti řidiče:

- Datum a počítadlo denní přítomnosti.
- Celková ujetá vzdálenost držitelem karty.
- Jízdní stav vždy o půlnoci nebo při vložení karty, jeden řidič nebo člen posádky.
- Záznam každé změny činnosti řidiče.

- 
- Stav jízdy: řidič nebo druhý řidič.
  - Karta použitá v tachografu tachograf.
  - Vložená nebo nevložená karta při změně činnosti.
  - Činnost řidiče.
  - Datum a čas změny činnosti.

### **Elektromagnetická slučitelnost**

Tachograf splňuje požadavky předpisu UNECE číslo 10, revize 03, schválení č. 03XXX, s ohledem na elektromagnetickou slučitelnost.

### **TachografVerze**

Digitální tachograf Tachograf SE5000 Rev 7.4.

### **Provozní teplota**

-25 až +70 °C

Verze nebezpečného zboží v souladu s ADR: -25 až +65 .

## ADRTachograf

### Vozidla s nebezpečným nákladem

Tachograf ADR je verzí tachograf schválenou pro použití ve vozidlech přepravujících nebezpečný náklad. Od standardního tachografu se liší tím, že je chráněn proti výbuchu a je certifikován v souladu se směrnicí EU 94/9/EC.

Číslo testovacího certifikátu TÜV  
(Technischer Überwachungs Verein):  
ATEX 2507 X s odpovídajícími přílohami.

#### Poznámka!

Ochrana proti výbuchu tachografu ADR tachograf je garantována pouze pokud vozidlo stojí a je rozpojen odpojovací vypínač akumulátoru.

## ADRTachograf

U tachografu ADR Tachograf jsou některé funkce vypnuty ihned po vypnutí zapalování:

- Není možné vysunout zásuvky karet.
- Není možný tisk výpisů.

- Podsvícení tlačítek a displeje je vypnuto.

#### Poznámka!

Tachograf ADR Tachograf přejde úsporného režimu okamžitě po vypnutí zapalování.

Pro plnou funkčnost tachografu ADR Tachograf musí být klíč zapalování v poloze klíč-zapnut nebo zapalování-zapnuto, v závislosti na výrobci vozidla.

## Viditelné rozdíly

Níže jsou uvedeny viditelné rozdíly mezi standardním tachografem Tachograf a tachografem ADR Tachograf:

1. Symbol **Ex** na předním panelu tachografu Tachograf
2. Klasifikace ADR
3. Číslo zkušebního certifikátu TÜV

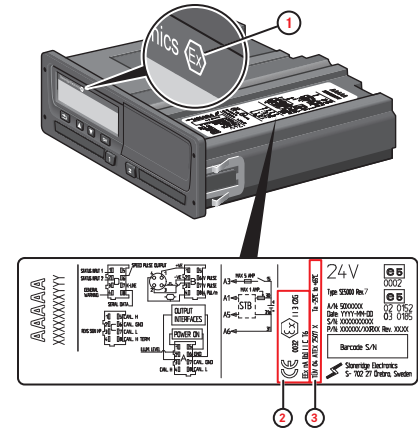

## Kontaktujte společnost Stoneridge

Uvítáme, když jakékoli dotazy nebo návrhy týkající se tachografu Tachograf a návodu k obsluze předáte některé z našich prodejních kanceláří uvedených na seznamu níže:

### Velká Británie

Stoneridge Electronics Ltd  
Charles Bowman Avenue  
Claverhouse Industrial Park  
Dundee, Scotland  
Velká Británie

Telefon: +44 (0)1382 866 400  
Fax: +44 (0)1382 866 401  
E-mail: [amsales@stoneridge.com](mailto:amsales@stoneridge.com)

### Francie

Stoneridge Electronics France  
Z.I St. Etienne  
F-64100 Bayonne  
Francie

Telefon: +33 (0)5 59 50 80 40  
Fax: +33 (0)5 59 50 80 41  
E-mail: [france.amsales@stoneridge.com](mailto:france.amsales@stoneridge.com)

### Německo

IVEKA Automotive Technologies  
Schauz GmbH  
Talweg 8  
D-75417 Mühlacker-Lomersheim  
Německo

Telefon: +49 (0)7041 9695-0  
Fax: +49 (0)7041 9695-55  
E-mail: [info@iveka.de](mailto:info@iveka.de)

### Itálie

Stoneridge Electronics s.r.l.  
Viale Caduti nella Guerra di Liberazione,  
568  
00128 Rome  
Itálie

Telefon: +39 06 50 86 10 01  
Fax: +39 06 50 86 10 06  
E-mail: [italy.amsales@stoneridge.com](mailto:italy.amsales@stoneridge.com)

### Nizozemí

C.A.S.U. - Utrecht b.v.  
Ravenswade 118  
NL-3439 LD Nieuwegein  
Nizozemí

Telefon: +31 (0)30 288 44 70  
Fax: +31 (0)30 289 87 92  
E-mail: [info@casuutrecht.nl](mailto:info@casuutrecht.nl)

### Španělsko

Stoneridge Electronics España  
Avda. Severo Ochoa 38  
Pol. Ind. Casa Blanca  
28108 Alcobendas  
Madrid  
Španělsko

Telefon: +34 91 662 32 22  
Fax: +34 91 662 32 26  
E-mail: [spain.amsales@stoneridge.com](mailto:spain.amsales@stoneridge.com)

### Švédsko

Stoneridge Nordic AB  
Gårdsfogdevägen 18 A  
SE-168 66 Stockholm  
Švédsko

Telefon: +46 (0)8 154400  
Fax: +46 (0)8 154403  
E-mail: [info@stoneridgenordic.se](mailto:info@stoneridgenordic.se)

# Index

## A

### ADR

Certifikát TÜV.....	84
Speciální vlastnosti.....	84
Verze tachografu ADR.....	84

## B

Bezpečnost.....	i
-----------------	---

## Č

Čas.....	27
Činnosti.....	13, 17

## D

Dílenská příručka.....	ii
Displej.....	27

## I

Integrovaný test.....	52
-----------------------	----

## J

Jazyk.....	26
Jízda.....	13, 15

## K

K dispozici.....	13, 17
Kontaktujte společnost Stoneridge.....	i, 85

## M

Místa.....	17
------------	----

## N

Nabídka Tisk.....	67
Nabídky.....	13
Nastavení	
Řidič.....	25
Společnost.....	41
Nemožnost stáhnout data.....	39
Nezapočítaný čas.....	17

## O

Odpočinek.....	13, 17
----------------	--------

Otočit zobrazení.....	28
-----------------------	----

## P

Papír.....	29
Potvrzení.....	81
Práce.....	13, 17
Příručka pro kontroly.....	ii

## R

Ruční záznamy.....	13, 17
--------------------	--------

## S

Schválení.....	81
Snímač.....	9
Snímač pohybu (snímač).....	9

## T

Tachograf.....	8
Tiskárna.....	8
Tlačítka	
Druhý řidič (2).....	8
OK (potvrdit).....	9
Řidič (1).....	8



---

Šipka dolů.....	9
Šipka nahoru.....	9
Zpět.....	9
Trajekt.....	20

## Ú

Úsporný režim.....	28
--------------------	----

## V

Vlak.....	20
Vozová jednotka (tachograf).....	8
VRN (Registrační značka vozidla).....	28
Výpis.....	30

## Z

Začínající země, viz Místa.....	17
Zásuvky (1= řidič).....	8
Zásuvky (2 = druhý řidič).....	8
Zásuvky karet (1= řidič).....	8
Zásuvky karet (2 = druhý řidič).....	8
Změnit	
čas.....	27
Činnost při zastavení.....	13
Jazyk.....	26

---

ruční záznam.....	19
Zobrazení řidiče, viz Displej.....	8



STONERIDGE - SETTING THE STANDARD

Stoneridge Electronics Ltd

Charles Bowman Avenue  
Claverhouse Industrial Park  
Dundee Scotland DD4 9UB

Tel: +44 (0)871 700 7070

Fax: +44 (0) 870 704 0002

E-mail: [sales@elc.stoneridge.com](mailto:sales@elc.stoneridge.com)

[www.stoneridgeelectronics.info](http://www.stoneridgeelectronics.info)



102019P/13R03 CS